



Sommario

➤ Sommario.....	1
➤ JOLLYFLEX.....	2
➤ Dati tecnici.....	3
➤ Sviluppi effettivi delle piste JOLLYFLEX.....	4
➤ Struttura di un trasportatore JOLLYFLEX Standard.....	5
➤ Caratteristiche fondamentali del canale guida catena.....	6
➤ Catene.....	11
Modello 882.....	11
Modello 1873.....	14
➤ Motorizzazione di estremità.....	17
Modello 882.....	17
Modello 1873.....	21
➤ Come comporre il codice di ordinazione delle testate di motorizzazione.....	25
➤ Rinvii Standard.....	26
Modello 882.....	26
Modello 1873.....	30
➤ Tabella riassuntiva codici di ordinazione delle testate di rinvio.....	34
➤ Protezioni antinfortunistiche sulle testate di estremità.....	35
➤ Curve.....	36
Modello 882.....	36
Modello 1873.....	42
➤ Tabella riassuntiva codici di ordinazione delle curve.....	48
➤ Guide laterali.....	49
➤ Particolari guide laterali.....	54
➤ Sistemi di supporto del trasportatore.....	58
➤ Come comporre il codice di ordinazione dei sistemi di supporto dei trasportatori.....	65
➤ Particolari di supporto del trasportatore.....	66
➤ JOLLYFLEX Inox.....	72



Il sistema JOLLYFLEX è un trasportatore di concezione modulare adatto a qualsiasi applicazione industriale



Grazie alla struttura in alluminio anodizzato con fiancata liscia è particolarmente adatto all'impiego nell'industria alimentare e del confezionamento, dove è fondamentale ridurre al minimo il rischio di sedimentazione.

JOLLYFLEX è un sistema di trasporto che consente di utilizzare diversi tipi di catena a tapparella con dimensioni standard 190,5 mm, 254 mm e 304,8 mm, sia in acciaio che in materiale plastico.

JOLLYFLEX è un prodotto italiano, che risponde nel modo più flessibile alle svariate esigenze che si presentano nella movimentazione dei prodotti.

JOLLYFLEX è nato per essere utilizzato in modo facile, sia da parte dei costruttori di impianti e di macchine, che da parte delle aziende utilizzatrici.

JOLLYFLEX è facilmente interfacciabile anche con altri sistemi e permette di riutilizzare diversi elementi delle relative componentistiche.



Dati tecnici*

■ Dimensione del prodotto: 30÷600 mm

La larghezza massima del prodotto trasportato dipende dalla forma geometrica dello stesso. Può arrivare fino a 5-6 volte la larghezza della catena, se il baricentro del prodotto risulta al centro dello stesso. In ogni caso è meglio effettuare delle verifiche per constatare l'eventuale necessità di guide di sostegno.

■ Peso massimo del prodotto: 50 Kg trasporto orizzontale - 20 Kg trasporto verticale

Il peso massimo del prodotto trasportato è limitato dalla necessità di ridurre al minimo l'usura delle guide di scorrimento nei trasporti in orizzontale, e la resistenza dei facchini nei trasporti in verticale.

■ Peso massimo sul trasportatore: 200÷400 Kg

Il peso massimo dipende essenzialmente dalla capacità di traino della motorizzazione, dal carico di lavoro massimo ammissibile per la catena e dalla disposizione del trasportatore.

■ Lunghezza massima del trasportatore: 30÷40 m

La lunghezza massima del trasportatore dipende dal carico totale, dalla capacità della motorizzazione, dalla velocità e dalla disposizione del trasportatore.

È importante calcolare e confrontare la tensione massima della catena e la capacità della motorizzazione, nelle seguenti situazioni:

- Carico elevato
- Accumulo
- Trasportatore verticale
- Velocità elevata
- Trasportatore lungo
- Trasportatore con curve piane orizzontali o verticali
- Frequenza degli avvii ed arresti

■ Velocità massima del trasportatore: 60÷70 m/min

La velocità massima del trasportatore dipende dal carico totale e dalla capacità della motorizzazione.

■ Rumorosità del trasportatore:

Il livello di rumorosità del trasportatore dipende da vari fattori:

- Prodotto sul trasportatore
- Velocità del trasportatore
- Passo della catena
- Ambiente d'installazione
- Disposizione e dimensioni del trasportatore

Dopo un periodo iniziale di funzionamento, la rumorosità della catena diminuisce.







Una velocità maggiore comporta un rumore maggiore.

* I dati sopra indicati sono da considerarsi indicativi delle prestazioni normalmente ottenibili dal convogliatore, per applicazioni che superino questi valori o con particolari condizioni di funzionamento contattate il nostro ufficio tecnico per una valutazione di fattibilità

Sviluppi effettivi delle piste JOLLYFLEX

Nella tabella seguente sono indicati gli sviluppi effettivi delle piste dei vari componenti, arrotondati ai 5 mm successivi, al fine di determinare il quantitativo di catena necessaria alla realizzazione di un trasportatore.

Per alcuni componenti, come le curve, vengono indicati i fabbisogni come somma del percorso di andata più quello di ritorno. Le curve orizzontali a strisciamento standard sono realizzate con un tratto rettilineo di 85 mm alle due estremità della curva stessa. Gli sviluppi indicati comprendono anche questo tratto. Pertanto se il calcolo dello sviluppo viene effettuato misurando gli interassi tra le curve, occorre detrarre i 85 mm. Nel caso di percorsi dove non esiste il ramo di ritorno, il fabbisogno va sommato una sola volta. Per i tratti di canale diritto occorre sommare le lunghezze dei vari elementi e raddoppiare o meno il quantitativo a seconda che il sistema sia completo o no del percorso di ritorno.

Descrizione	Sviluppo della pista (mm)	Schema della pista
Motorizzazione di estremità JFMPD/S - JFMRD/S	895	
Rinvio lungo a 180° JFRL	795	
Rinvio corto a 180° JFRC	290	
Curve orizzontali Mod. 882 Rm = 610 mm JFCS ...	pista a 30° = 490+490 pista a 45° = 650+650 pista a 60° = 810+810 pista a 90° = 1130+1130	
Curve orizzontali Mod. 1873 Rm = 500 mm JFCS ...	pista a 30° = 435+435 pista a 45° = 565+565 pista a 60° = 695+695 pista a 90° = 960+960	
Curve verticali Rm = 400 mm JFCSV ...	pista a 20° = 285+330 pista a 30° = 340+410 pista a 45° = 425+530	

Struttura di un trasportatore JOLLYFLEX Standard

Un singolo nastro trasportatore Jollyflex è composto da un numero di blocchi modulari che permettono di realizzare qualsiasi tipo di layout, in questo catalogo sono presenti le descrizioni di tutti i moduli standard:

- Canali rettilinei (Da pag. 6)
- Testate di motorizzazione (Da pag. 17)
- Testate di rinvio (Da pag. 26)
- Curve (Da pag. 36)
- Guide laterali (Da pag. 49)
- Supporti al suolo (Da pag. 58)

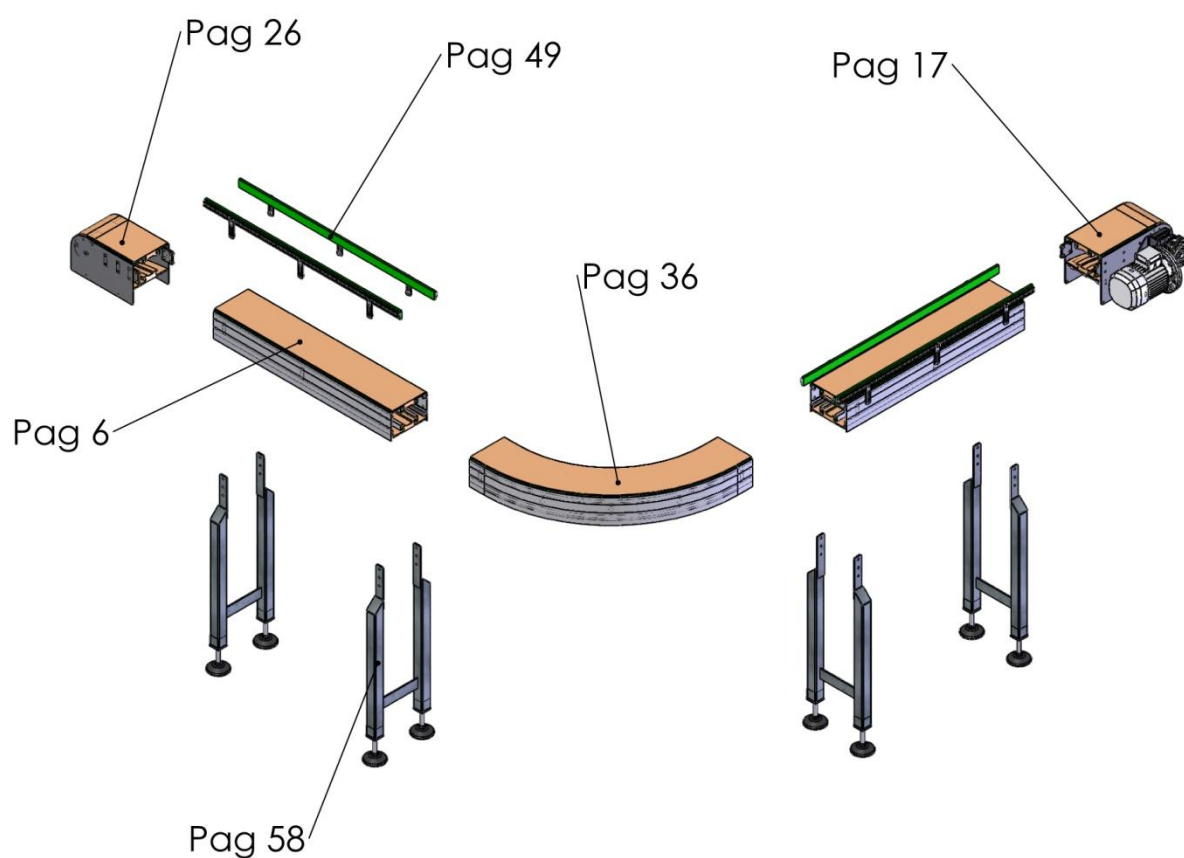

NOTA:

I disegni presenti nel catalogo possono essere soggetti a semplificazioni grafiche e quindi potrebbero non rappresentare l'aspetto reale definitivo del prodotto. In caso si renda necessario il disegno reale dei componenti al fine di valutazione degli ingombri contattate il nostro Ufficio Tecnico per maggiori informazioni

Caratteristiche fondamentali del canale guida catena

Il canale guida delle catene Jollyflex è costituito da 2 profili estrusi in alluminio uniti da distanziali di lunghezza differente, secondo la larghezza della catena utilizzata.

Sul percorso d'andata della catena, il montaggio delle guide di scorrimento avviene su un particolare profilo in alluminio fissato sopra i distanziali del canale: tale profilo sarà a forma di C per la catena modello 882, a forma di Z per la catena modello 1873.

Il montaggio delle guide di scorrimento, in polietilene ad alto peso molecolare, è realizzato a incastro sfruttando la particolare forma del profilo estruso in alluminio; successivamente il profilo di scorrimento deve essere fissato con delle viti passo M4 a testa svasata.

Sul percorso di ritorno, dove invece la catena risulta appesa alla guida di scorrimento, questa sarà di tipo GS1, fissata anch'essa a scatto sui profili sopra citati.

I canali sono collegati tra loro tramite piastrine quadrate in alluminio con boccole fissate ai canali con viteria standard.

Ogni accessorio e supporto che deve essere montato sul canale, deve prevedere degli appositi fori sulla fiancata del canale.

Canale per catena 882 K750

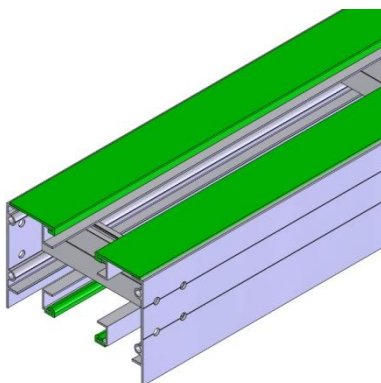

Canale per catena 882 K1000

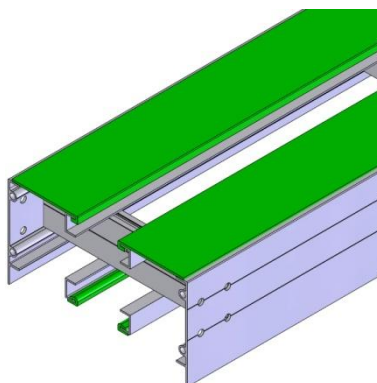

Canale per catena 882 K1200

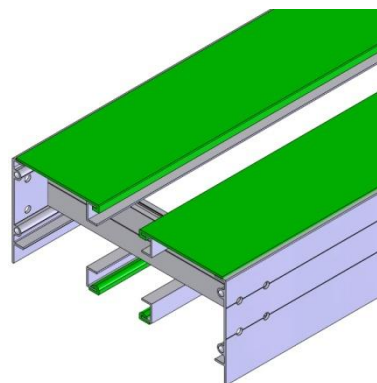

Canale per catena 1873 K750

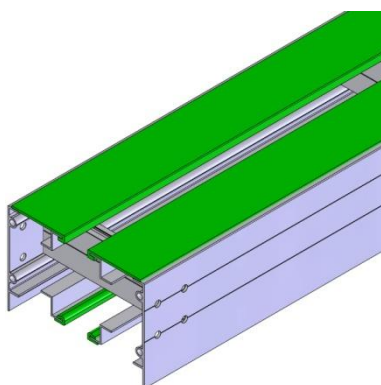

Canale per catena 1873 K1000

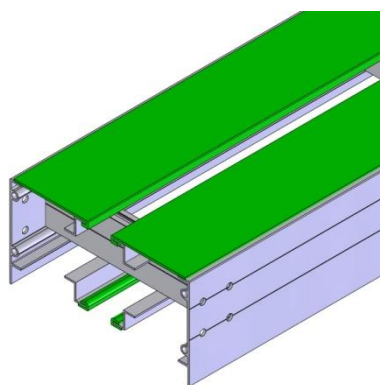

Canale per catena 1873 K1200

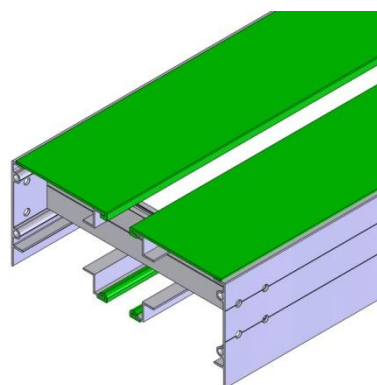

Un canale completo premontato risulta così fornito:

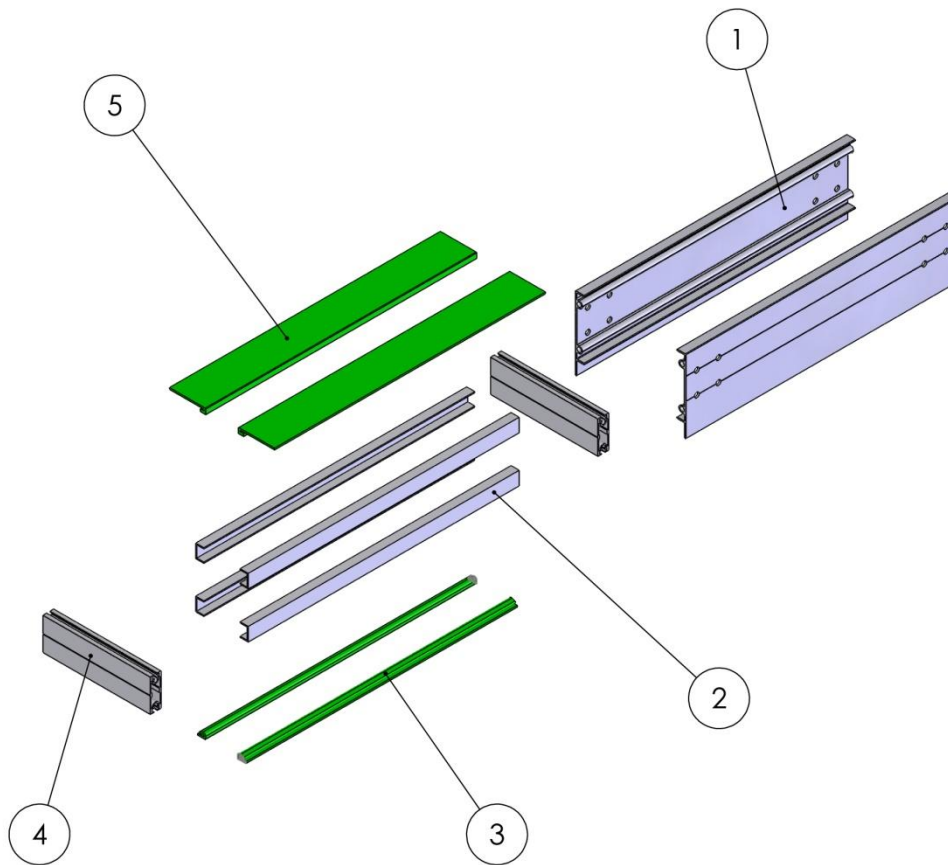

Num. Articolo	Descrizione	Codice Articolo
1	PROFILO GUIDA CATENA JOLLY-FLEX	JFR6417
2	PROFILO DI SOSTEGNO GUIDE DI SCORRIMENTO	50500 90457
3	GUIDA DI SCORRIMENTO CATENA INFERIORE	GS1
4	DISTANZIALE INTERNO	JFDA6020
5	GUIDA DI SCORRIMENTO CATENA SUPERIORE	*

* Dipende dal tipo di catena utilizzato (dalla sua larghezza e dal suo modello)

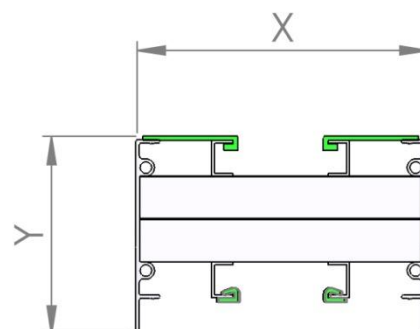

X = Larghezza canale:	208 mm per catena K750 272 mm per catena K1000 323 mm per catena K1200
Y = altezza piano catena:	143,5 mm per catena modello 882 142,5 mm per catena modello 1873

Ordinazione:

Per ordinare il canale premontato, si prega di specificare il tipo di catena che si vuole utilizzare, la sua larghezza (per queste 2 voci, vedi le pagine successive relative alle catene standard), il numero di spezzoni desiderati e la loro lunghezza: il costo di ogni spezzone, calcolato al metro, verrà arrotondato al mezzo metro successivo.

Un esempio di codice di ordinazione per uno spezzone di canale può essere il seguente:
Canale Jolly Flex con catena Serie 882 larga 190,5 mm lungo 1700 mm = JF-882-K750-1700

Il costo per un canale come quello nell'esempio sarà quello di un canale lungo 2000 mm.

Quantità per metro di canale premontato:

Descrizione	Codice Articolo	Quantità
PROFILO GUIDA CATENA JOLLY-FLEX	JFR6417	2 m
DISTANZIALE INTERNO	JFDA6020	3
PROFILO DI SOSTEGNO GUIDA DI SCORRIMENTO	50500 90457	4 m
GUIDA DI SCORRIMENTO CATENA INFERIORE	GS1	2 m
GUIDA DI SCORRIMENTO CATENA SUPERIORE	*	2 m



Profilo guida catena Jollyflex

Materiale : Alluminio anodizzato

Lunghezza : 6 m

Codice Ordinazione: JF R 6417

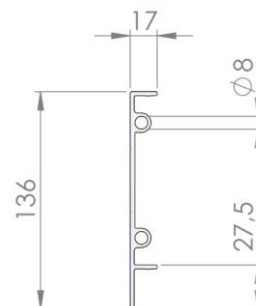

NOTA:

I profili vengono venduti in barre da 6 metri. Su richiesta è possibile ordinare spezzoni di profilo già tagliati a misura. In questo caso il prezzo verrà calcolato approssimando al mezzo metro successivo e applicando un sovrapprezzo per ogni taglio eseguito (si consulti il listino per dettagli).

Guida di scorrimento su andata catena

Materiale : Polietilene

Colore : Verde

Packaging : 3 m

X : 67 mm per catena K750
98 mm per catena K1000
..124 mm per catena K1200

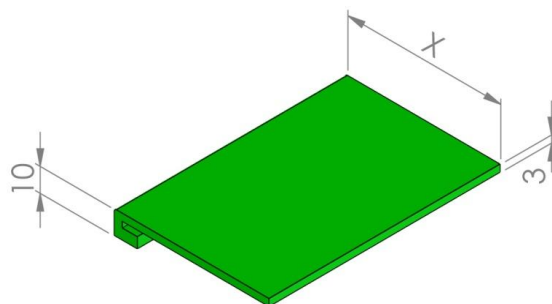

Codice Ordinazione: Variabile a seconda del modello e della larghezza della catena

Guida di scorrimento su ritorno catena

Materiale : Polietilene

Colore : Verde

Confezione : 50 m

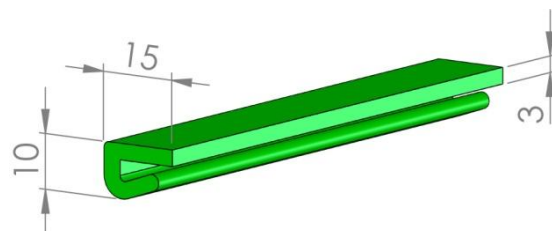

Codice Ordinazione: GS1

NOTA:

Le guide di scorrimento vengono normalmente vendute in rotoli da 50 metri. Su richiesta è possibile ordinare quantità inferiori. Il prezzo verrà arrotondato al metro successivo

Distanziali interni canale guida catena

Materiale : Alluminio anodizzato
 Confezione : 6 m
 X : 198 mm per catena K750
 262 mm per catena K1000
 313 mm per catena K1200

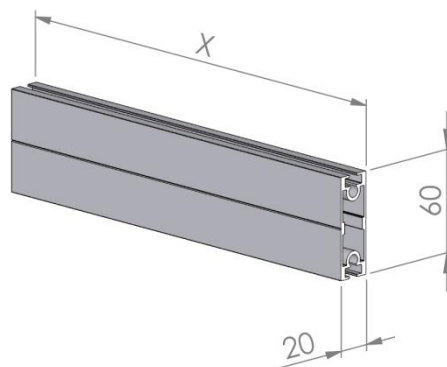

Codice Ordinazione: JFDA 6020

Profili a sostegno delle guide di scorrimento

Materiale : Alluminio
 Confezione : 6 m

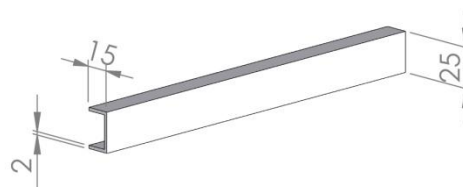

Codice Ordinazione: 50500

Materiale : Alluminio
 Confezione : 6 m

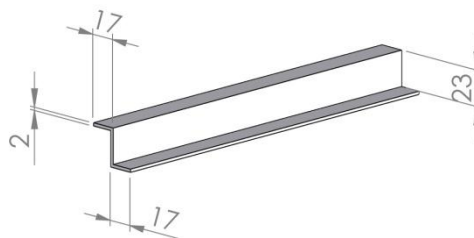

Codice Ordinazione: 90457

Piastrina di giunzione canali

Materiale : Fusione d'alluminio
 Confezione : 10 pezzi completi di grani

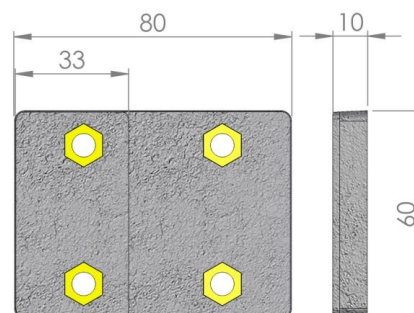

Codice Ordinazione: PJF8



Catene

Il sistema Jollyflex standard utilizza 2 modelli di catena, 882 o 1873, secondo le necessità del cliente. La scelta della catena comporta delle differenze che si ripercuotono anche nella configurazione di tutta la componentistica del nastro trasportatore. Entrambi i modelli risultano disponibili per brand differenti a secondo degli standard del cliente.

Per ulteriori informazioni e valutazioni sul modello di catena più consono alle vostre necessità, contattare il nostro Ufficio Tecnico.

Modello 882

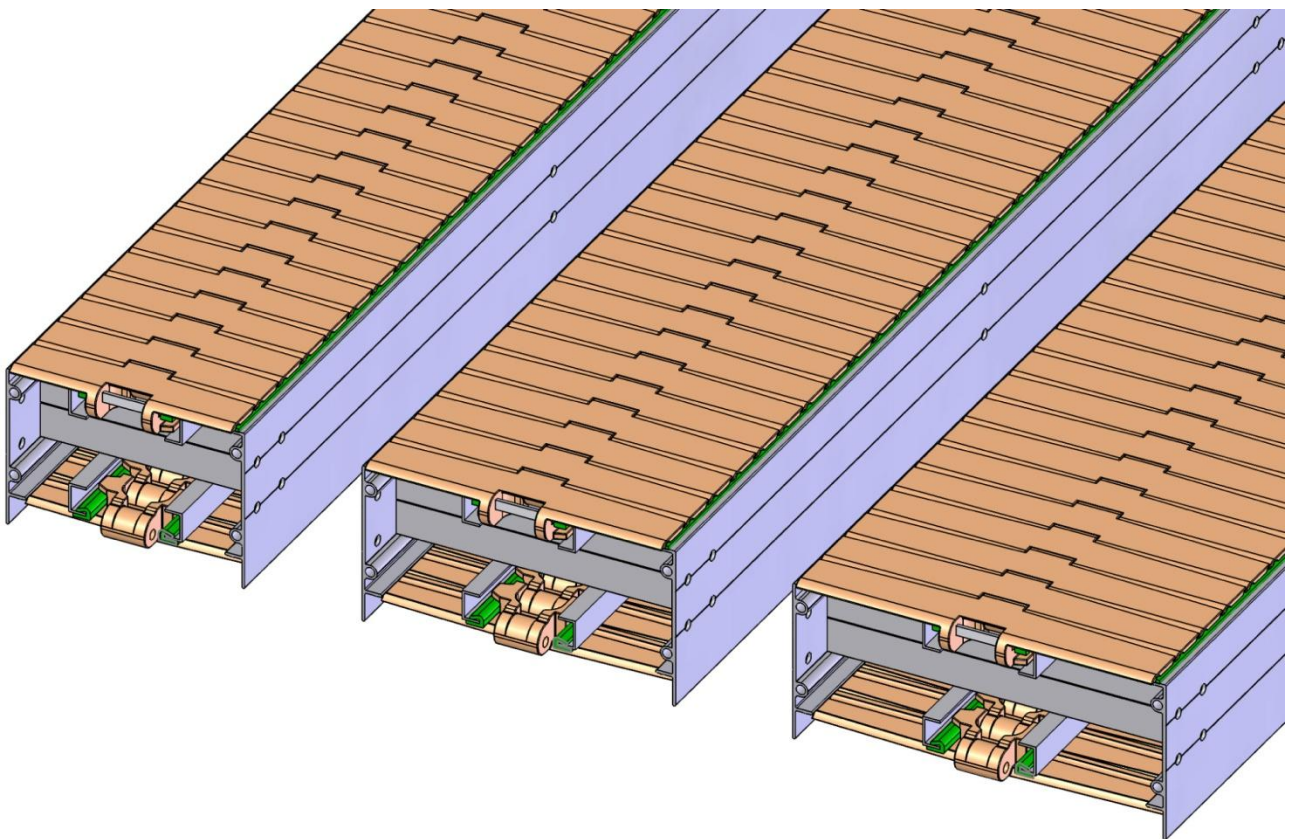

Applicazioni Tipiche



VASSOI



BUSTE IN PLASTICA MORBIDE



SACCHI



SCATOLE DI DIMENSIONI
MEDIE E GRANDI

Catena standard

La catena Jollyflex 882 è realizzata da maglie in resina acetalica e teflon unite da perni in acciaio inox: ciò ne migliora le caratteristiche meccaniche e garantisce una durata massima in condizioni di esercizio gravose (prodotti pesanti, trasporti lunghi, velocità elevate). Il basso coefficiente di attrito, garantisce una minore tensione della catena sull'albero di traino, e riduce notevolmente le pulsazioni del trasportatore alle basse velocità.

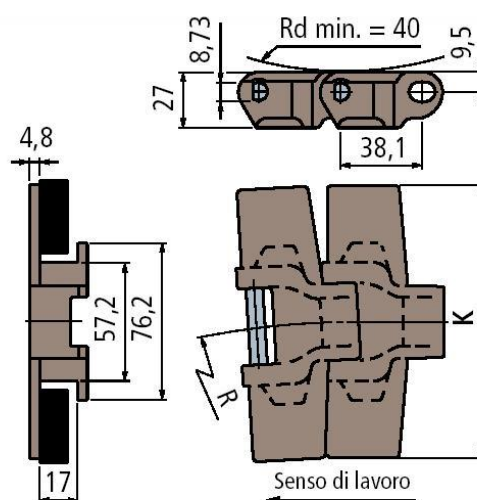

Design

Colore : Marrone

Specifiche

	K750	K1000	K1200
Larghezza K (mm)	190,5	254	304,8
Peso (Kg/m)	2,43	2,87	3,41
Raggio medio di curvatura (mm)	610	610	610

Materiali

Catena : Resina acetalica e teflon

Perno : Acciaio inox

Lunghezza di fornitura

3,05 metri a confezione

Codice Ordinazione: LF 882 TAB K 750
 LF 882 TAB K 1000
 LF 882 TAB K 1200



Catena in resina a rullini

La catena LBP 882 realizzata in resina acetalica e teflon, ha caratteristiche di base uguali alla LF. E' particolarmente adatta per il trasporto di prodotti delicati in accumulo e nei tratti lunghi dove con la catena standard la pressione di accumulo potrebbe diventare elevata. I rullini sulla parte superiore della catena riducono l'attrito fra la catena e il prodotto in modo da ridurre il pericolo di danneggiamento delle confezioni e permettendo di realizzare percorsi più lunghi con una motorizzazione unica. L'usura e l'allungamento della catena si riducono notevolmente.

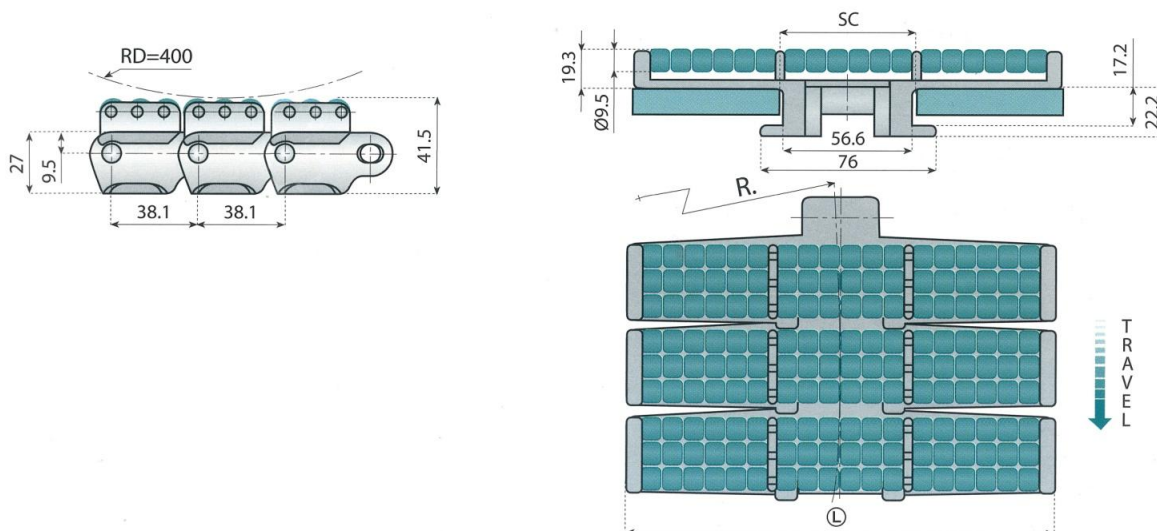

Design

Colore : Grigio
Colore rullini : Azzurro

Specifiche

	K750	K1000	K1200
Larghezza L (mm)	190,5	254	304,8
Peso (Kg/m)	4,7	5,9	6,5
Raggio medio di curvatura (mm)	610	610	610

Materiali

Catena : Resina acetalica e teflon
Rullini : Resina acetalica e teflon
Perno : Acciaio inox

Lunghezza di fornitura

3,05 metri a confezione

Codice Ordinazione: LBP 882 TAB K 750
LBP 882 TAB K 1000
LBP 882 TAB K 1200



Modello 1873

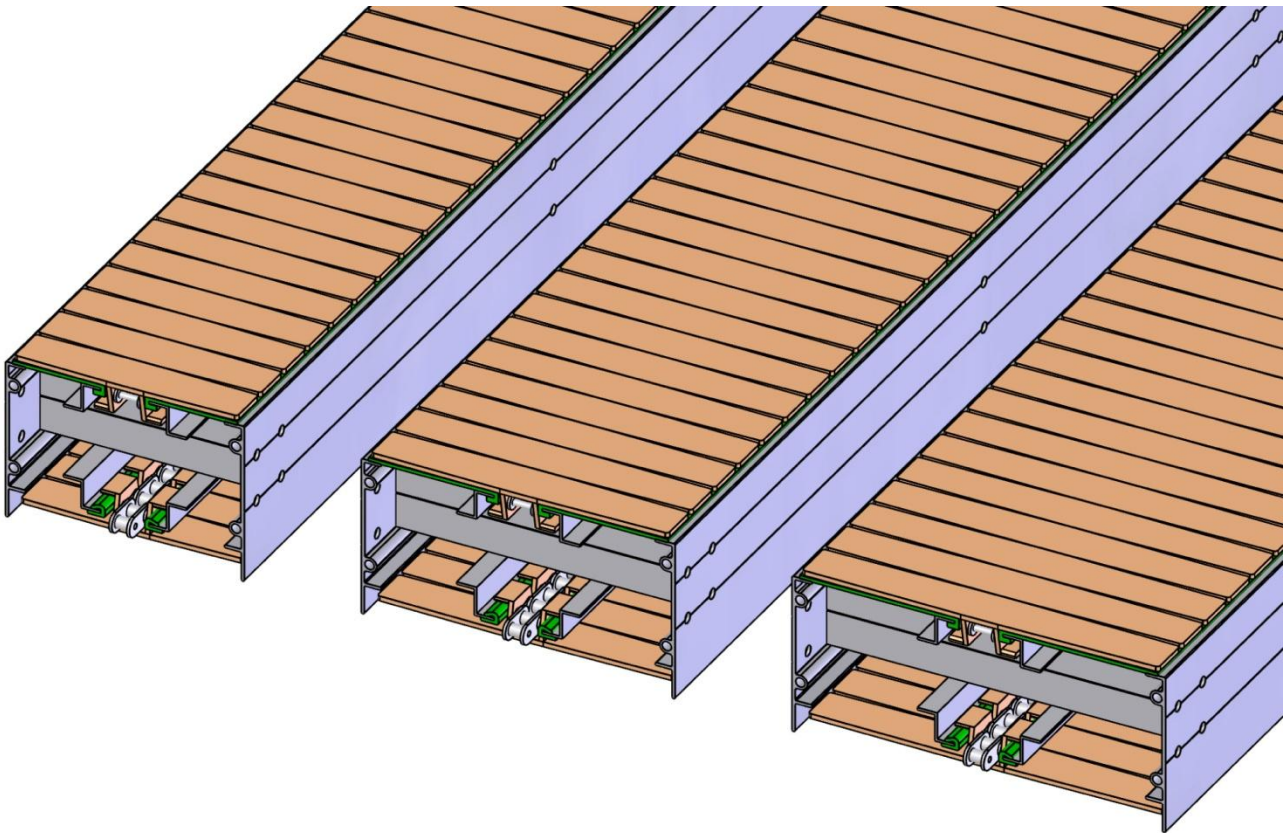

Applicazioni Tipiche



VASSOI



BUSTE IN PLASTICA MORBIDE



SACCHI



SCATOLE DI DIMENSIONI
MEDIE E GRANDI



Catena standard

La catena Jollyflex 1873 è realizzata con tapparelle in resina acetica e teflon montate a scatto su una catena a rulli in acciaio: la sua configurazione consente un carico e una velocità maggiori rispetto al modello 882 realizzato con maglie in resina acetica unite da perni in acciaio.

Inoltre l'ingranamento con i pignoni risulta più silenzioso e consente un posizionamento passo-passo più preciso, dovuto al minor gioco tra le maglie della catena ed i denti del pignone.

La catena è studiata per lavorare indifferentemente nei due sensi di marcia.

La catena standard può essere costruita anche nella versione in Policarbonato o in resina WRB (resistente all'usura).

A richiesta anche possono essere richiesti anche rulli in acciaio inossidabile.

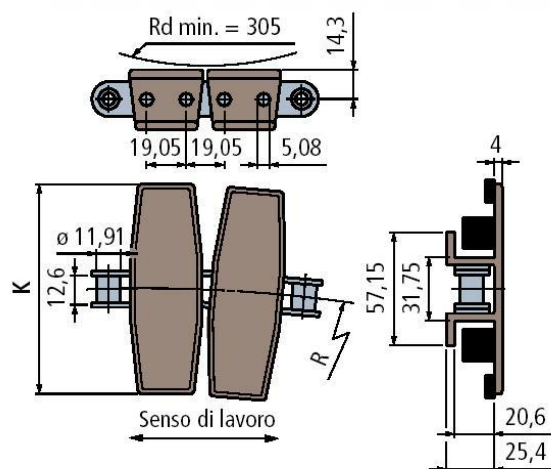

Design

Colore : Marrone

Specifiche

	K750	K1000	K1200
Larghezza K (mm)	190,5	254	304,8
Peso (Kg/m)	2,6	2,8	3
Raggio medio di curvatura (mm)	457	457	610

Materiali

Tapparella : Resina acetica e teflon

Rulli catena : Acciaio

Lunghezza di fornitura

3,05 metri a confezione

Opzioni materiali

Policarbonato

Resina WRB (resistente all'usura)

Codice Ordinazione: LF 1873 TAB K 750
LF 1873 TAB K 1000
LF 1873 TAB K 1200

Catena in resina con inserti antiscivolo

La catena HFP 1873 realizzata in resina acetilica e teflon, ha caratteristiche di base uguali alla LF. Sulla catena, è stampato per iniezione, un inserto antiscivolo in gomma che consente trasporti inclinati fino a 25°. La gomma degli inserti antiscivolo ha una durezza standard di 60 Shore A. Su richiesta sono disponibili durezza di 45 / 90 Shore A. La catena è studiata per lavorare indifferentemente nei due sensi di marcia.

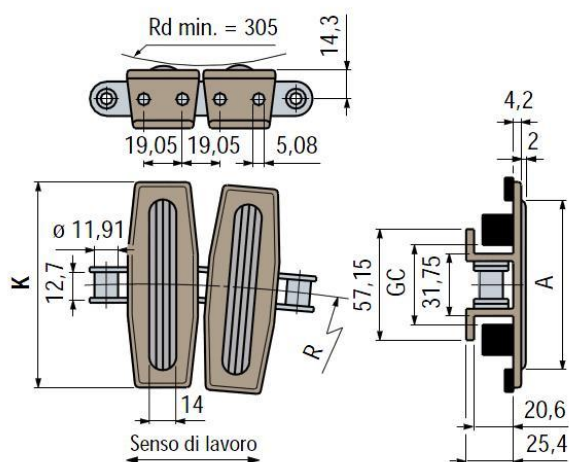

Design

Colore : Marrone
Colore inserto : Grigio chiaro

Specifiche

	K750	K1000	K1200
Larghezza K (mm)	190,5	254	304,8
Peso (Kg/m)	3,1	3,4	3,6
Raggio medio di curvatura (mm)	457	457	610

Materiali

Catena : Resina acetilica e teflon
Inserto antiscivolo : Gomma
Perno : Acciaio

Lunghezza di fornitura

3,05 metri a confezione

Opzioni durezza inserti

45 Shore A
90 Shore A

Codice Ordinazione: HFP 1873 TAB K 750
HFP 1873 TAB K 1000
HFP 1873 TAB K 1200



Motorizzazione di estremità

La testata di motorizzazione di estremità è un componente fondamentale del trasportatore: la configurazione più naturale per un nastro trasportatore è con la motorizzazione in "tiro" della catena.

Modello 882

Motorizzazione pendolare

Il gruppo è montato sul fianco della testata ed è direttamente collegato al pignone di traino della catena.

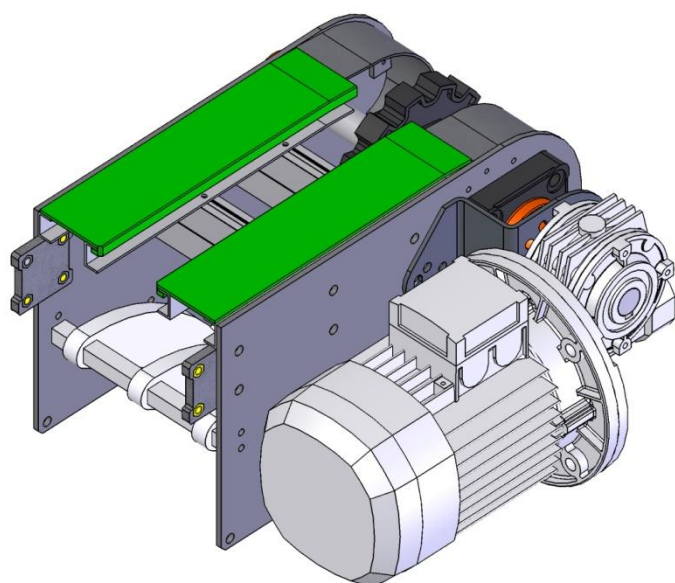

Caratteristiche tecniche:

Motore Standard	: Trifase 220/380 V
N° denti pignone di traino con catena in resina	: Z 12 Dp. 147 mm
N° denti pignone di traino con catena in acciaio	: Z 25 Dp. 153 mm
Velocità standard a 50 Hz (m/min)	: 6.5, 14, 23, 35.5, 64

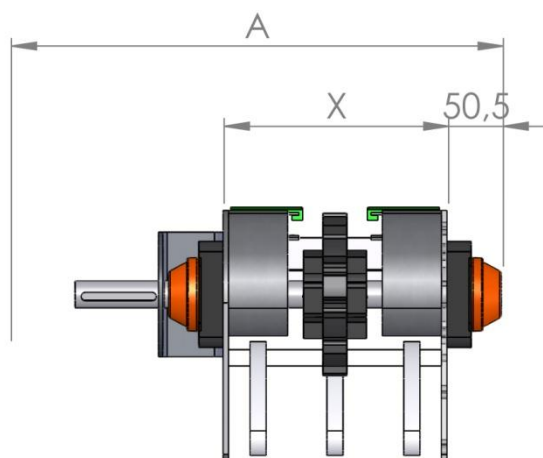
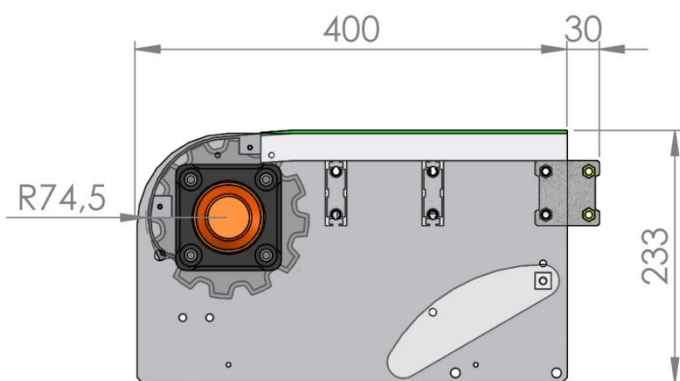

A = Ingombro dipendente dal tipo di motoriduttore utilizzato
X = 204 mm per catena K750
268 mm per catena K1000
319 mm per catena K1200

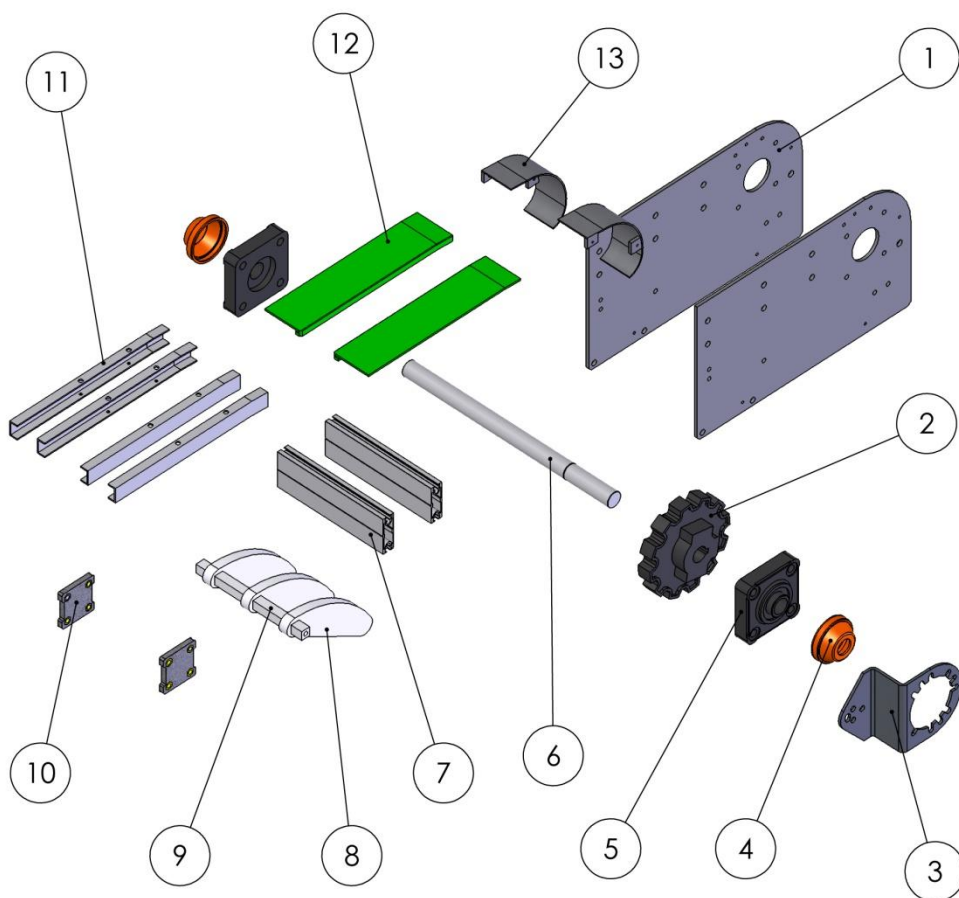

Num. Articolo	Descrizione	Codice Articolo
1	PIASTRA TESTATA MOTORIZZAZIONE DESTRA/SINISTRA	P14849
2	RUOTA DI TRAINO	NS882
3	LEVA DI REAZIONE	*
4	COPERCHIO DI PROTEZIONE	
5	SUPPORTO A FLANGIA IN POLIAMMIDE	55205 VR-EC
6	ALBERO MOTORE	*
7	DISTANZIALE INTERNO	JFDA 6020
8	SCIVOLO IN POLIETILENE BIANCO 500	P10402
9	DISTANZIALE IN ALLUMINIO PER SCIVOLO	JFTMD
10	PIASTRINA DI GIUNZIONE CANALE IN FUSIONE DI ALLUMINIO	PJF8
11	PROFILO ALLUMINIO A U	50500
12	POLIETILENE VERDE PER CATENA 882	29K
13	SCIVOLO PROTEZIONE ANTINFORTUNISTICA	SPT01/2/3

* Dipende dal tipo di motore utilizzato

Le parti indicate non vengono vendute singolarmente a meno che non siano presenti su questo catalogo nella sezione apposita



Motorizzazione rinviata

I kit di motorizzazione rinviata consentono di spostare la posizione del motoriduttore rispetto all'asse del pignone di traino. Vengono comunemente usati quando è richiesto ridurre l'ingombro della testata di motorizzazione.

La tensione della catena di trasmissione viene regolata sfruttando la corsa disponibile nelle asole delle piastre di sostegno del gruppo motore. La trasmissione è dotata di opportuno carter di protezione, che dovrà essere sempre in sede quando il trasportatore è in movimento.

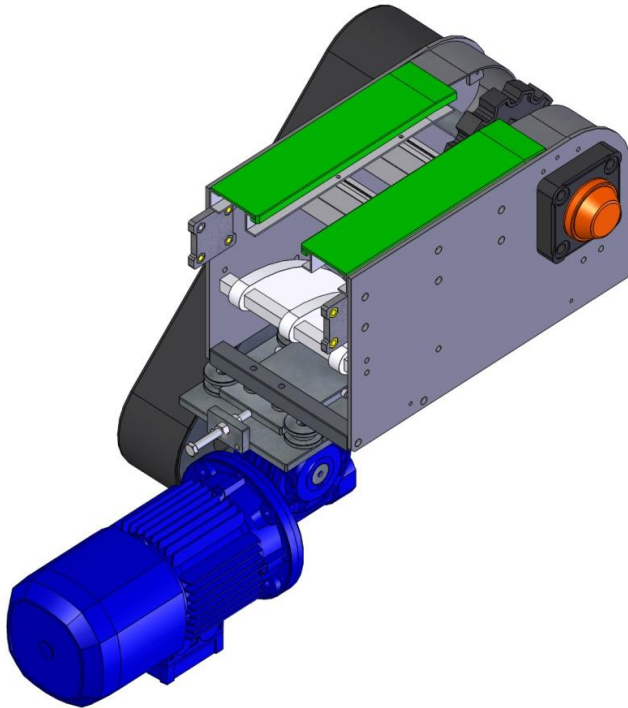

Caratteristiche tecniche:

Motore Standard : Triphase 220/380 V

N° denti pignone di traino con catena in resina : Z 12 Dp. 147 mm

N° denti pignone di traino con catena in acciaio : Z 25 Dp. 153 mm

Velocità standard a 50 Hz (m/min) : 6.5, 14, 23, 35.5, 64

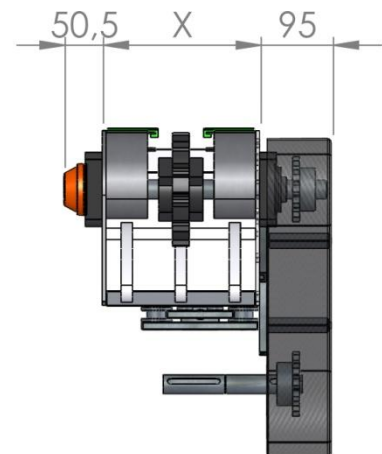
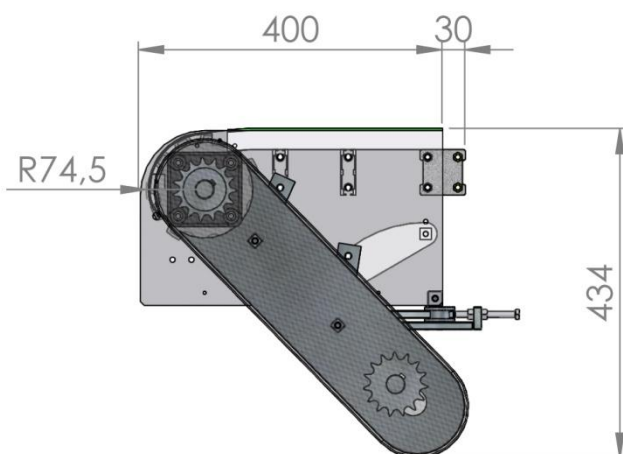

X = 204 mm per catena K750
268 mm per catena K1000
319 mm per catena K1200

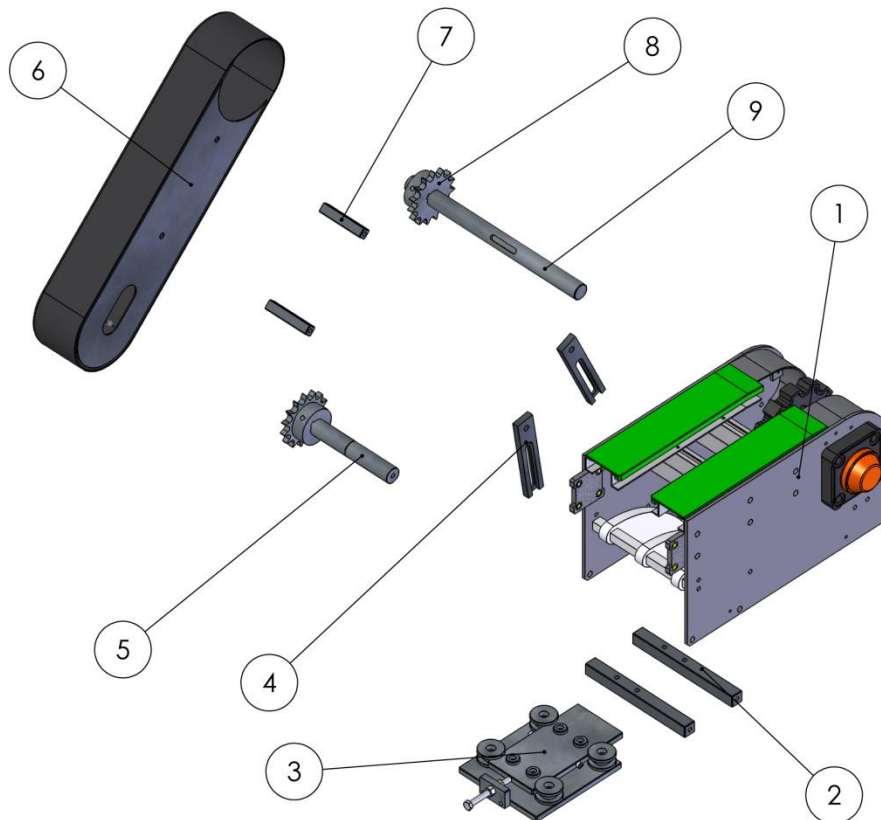

Num. Articolo	Descrizione	Codice Articolo
1	TESTATA DI MOTORIZZAZIONE	
2	DISTANZIALE PER GRUPPO TRAINO RINVIATO	**
3	SLITTA PER GRUPPO TRAINO RINVIATO	*
4	STAFFA PER CARTER	F5TM12
5	ALBERO MOTORE	*
6	CARTER	*
7	DISTANZIALE PER CARTER	F5TM13
8	PIGNONE SEMPLICE	*
9	ALBERO MOTORIZZATO IN AISI 304	*

* Dipende dal tipo di motore utilizzato
 ** Dipende dalla larghezza della catena

Le parti indicate non vengono vendute singolarmente a meno che non siano presenti su questo catalogo nella sezione apposita



Modello 1873

Motorizzazione pendolare

Il gruppo è montato sul fianco della testata ed è direttamente collegato al pignone di traino della catena.

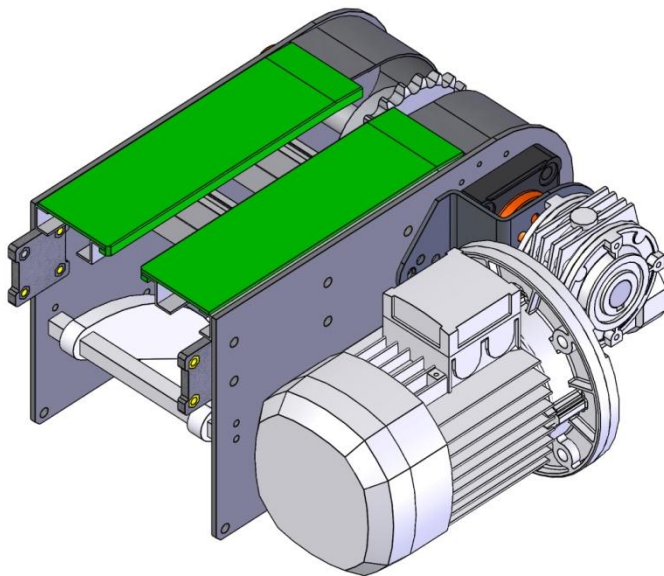

Caratteristiche tecniche:

Motore Standard	: Trifase 220/380 V
N° denti pignone di traino con catena in resina	: Z 12 Dp. 147 mm
N° denti pignone di traino con catena in acciaio	: Z 25 Dp. 153 mm
Velocità standard a 50 Hz (m/min)	: 6.5, 14, 23, 35.5, 64

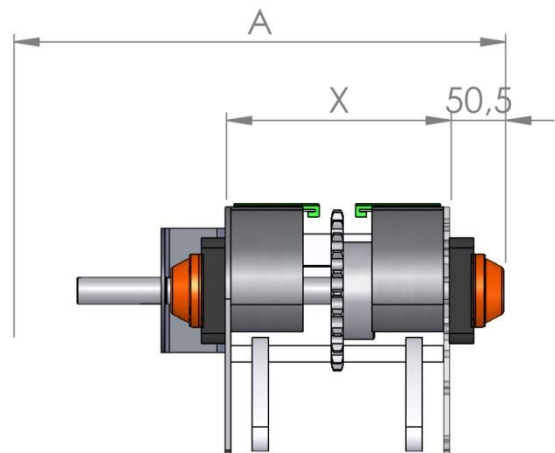
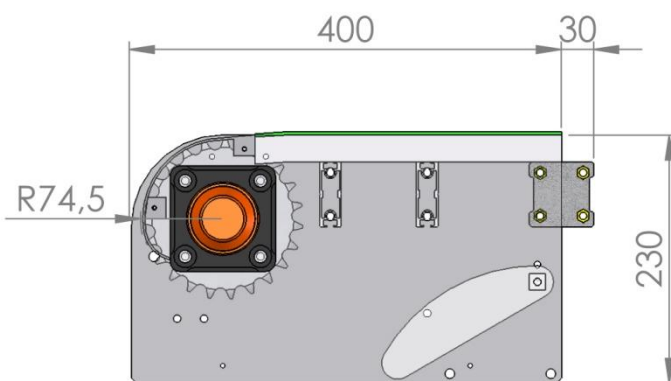

A = Ingombro dipendente dal tipo di motoriduttore utilizzato

X = 204 mm per catena K750

268 mm per catena K1000

319 mm per catena K1200

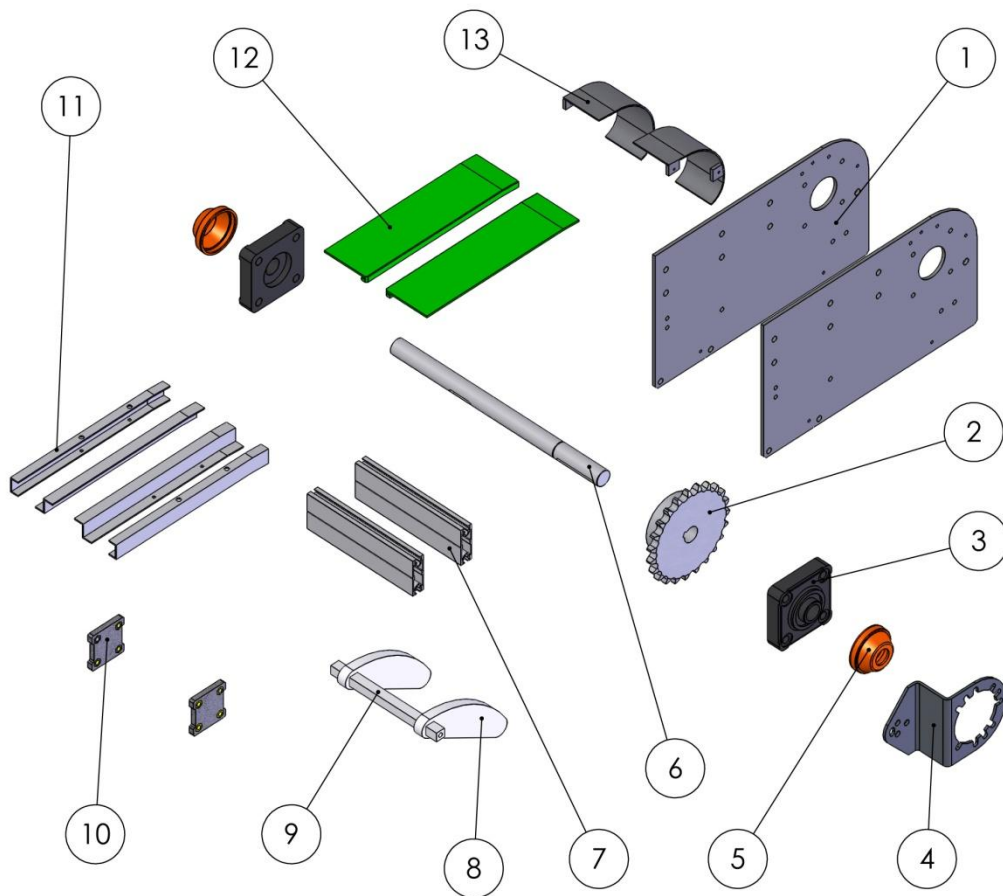

Num. Articolo	Descrizione	Codice Articolo
1	PIASTRA TESTATA MOTORIZZAZIONE DESTRA/SINISTRA	P14849
2	PIGNONE SEMPLICE	*
3	SUPPORTO A FLANGIA IN POLIAMMIDE	55205 VR-EC
4	LEVA DI REAZIONE	*
5	COPERCHIO DI PROTEZIONE	
6	ALBERO MOTORE	*
7	DISTANZIALE INTERNO	JFDA 6020
8	SCIVOLO IN POLIETILENE BIANCO 500	P10402
9	DISTANZIALE IN ALLUMINIO PER SCIVOLO	JFTMD
10	PIASTRINA DI GIUNZIONE CANALE IN FUSIONE DI ALLUMINIO	PJF8
11	PROFILO ALLUMINIO A Z	90457
12	POLIETILENE VERDE PER CATENA 1873	25K
13	SCIVOLO PROTEZIONE ANTINFORTUNISTICA	SPT01/2/3

* Dipende dal tipo di motore utilizzato

Le parti indicate non vengono vendute singolarmente a meno che non siano presenti su questo catalogo nella sezione apposita



Motorizzazione rinviata

I kit di motorizzazione rinviata consentono di spostare la posizione del motoriduttore rispetto all'asse del pignone di traino. Vengono comunemente usati quando è richiesto ridurre l'ingombro della testata di motorizzazione.

La tensione della catena di trasmissione viene regolata sfruttando la corsa disponibile nelle asole delle piastre di sostegno del gruppo motore. La trasmissione è dotata di opportuno carter di protezione, che dovrà essere sempre in sede quando il trasportatore è in movimento.

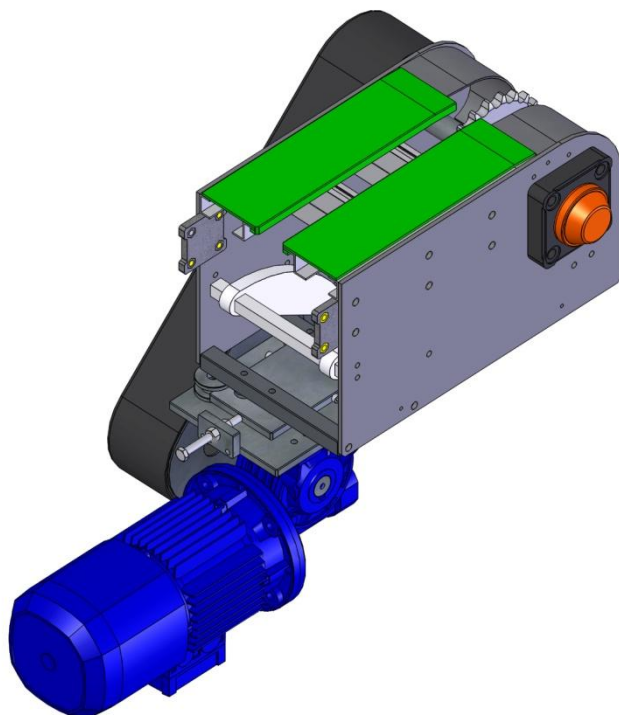

Caratteristiche tecniche:

Motore Standard : Triphase 220/380 V

N° denti pignone di traino con catena in resina : Z 12 Dp. 147 mm

N° denti pignone di traino con catena in acciaio : Z 25 Dp. 153 mm

Velocità standard a 50 Hz (m/min) : 6.5, 14, 23, 35.5, 64

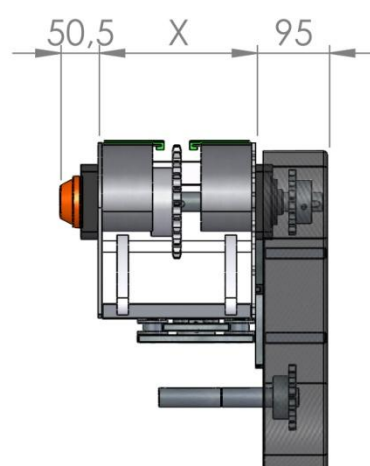
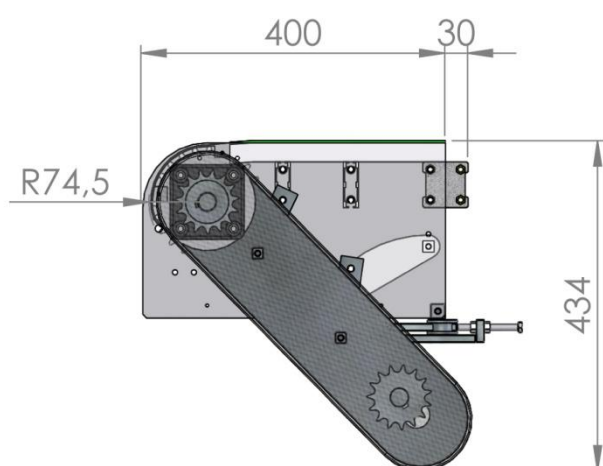

X = 204 mm per catena K750
268 mm per catena K1000
319 mm per catena K1200

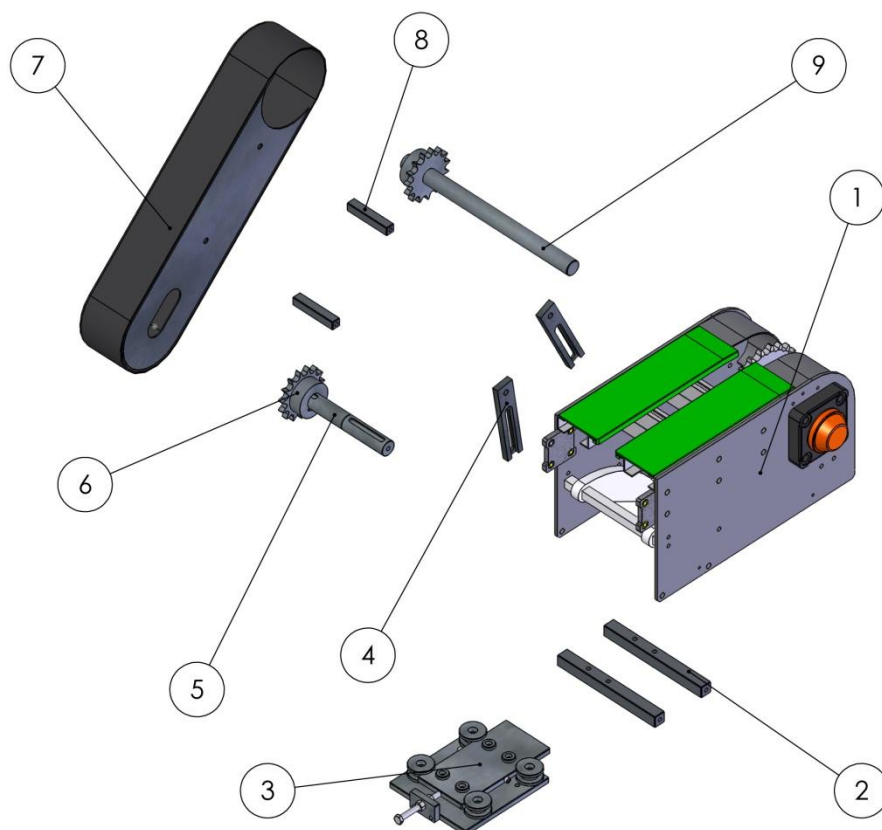

Num. Articolo	Descrizione	Codice Articolo
1	TESTATA DI MOTORIZZAZIONE	
2	DISTANZIALE PER GRUPPO TRAINO RINVIATO	**
3	SLITTA PER GRUPPO TRAINO RINVIATO	*
4	STAFFA PER CARTER	F5TM12
5	ALBERO MOTORE	*
6	PIGNONE SEMPLICE	*
7	CARTER	*
8	DISTANZIALE PER CARTER	F5TM13
9	ALBERO MOTORIZZATO IN AISI 304	*

* Dipende dal tipo di motore utilizzato

** Dipende dalla larghezza della catena

Le parti indicate non vengono vendute singolarmente a meno che non siano presenti su questo catalogo nella sezione apposita

COME COMPORRE IL CODICE DI ORDINAZIONE DELLE TESTATE DI MOTORIZZAZIONE

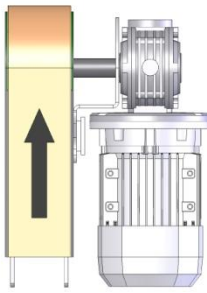
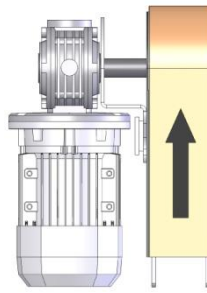
Descrizione	Codice di Ordinazione	
Tipo di motorizzazione	Di estremità pendolare Di estremità rinviata	: JMP : JMR
Lato motore	Destro: D 	Sinistro: S 
Tipo di motoriduttore	Bonfiglioli MVF49 Bonfiglioli W63 SEW WA20 SEW WA30	
Presenza del motoriduttore	Sì: Y No: N	
Modello catena	882 1873	
Larghezza catena	K750 K1000 K1200	

Al momento dell'ordine, in caso di acquisto del motore incluso, si prega di specificare la velocità richiesta.

Esempio:

Motorizzazione di estremità pendolare destra con motoriduttore SEW WA30 incluso e catena modello 882 larga 190,5 mm

Cod: JFMP-D-WA30-Y-882-K750

NOTA: Per velocità superiori ai 20 m/min o in presenza di avviamenti frequenti o carichi elevati, è indispensabile che i motori siano posti sotto avviatori soft starter o inverter



Rinvii Standard

Esistono diversi gruppi di rinvio standard in funzione delle esigenze costruttive del trasportatore, per velocità fino a 70m/min.

Modello 882

Rinvio finale a 180° lungo

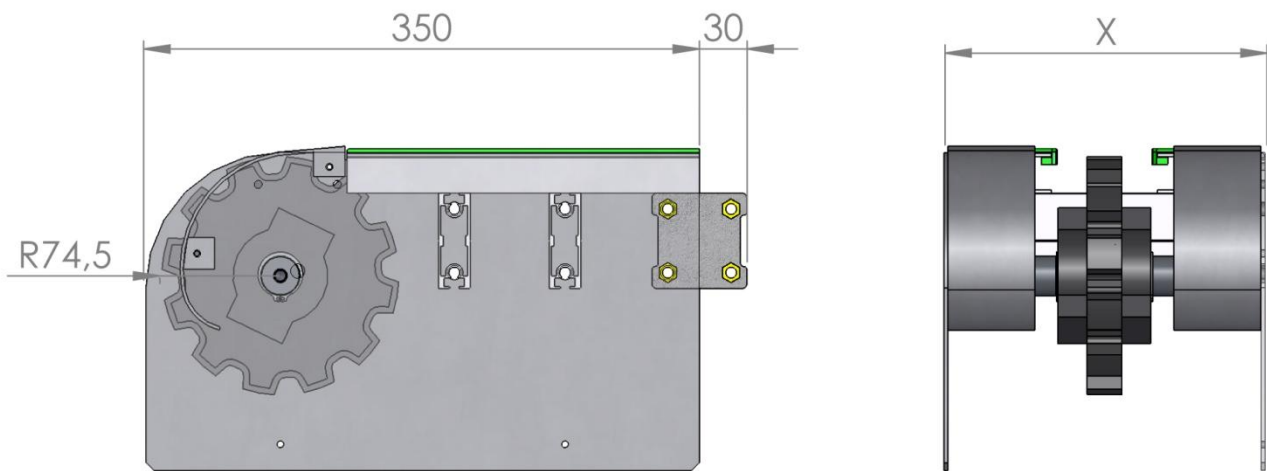

X = 204 mm per catena K750
268 mm per catena K1000
319 mm per catena K1200

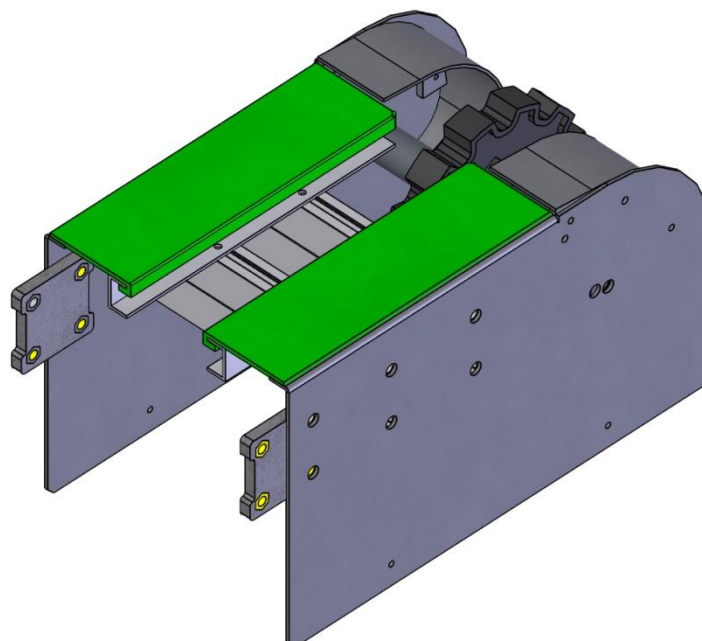

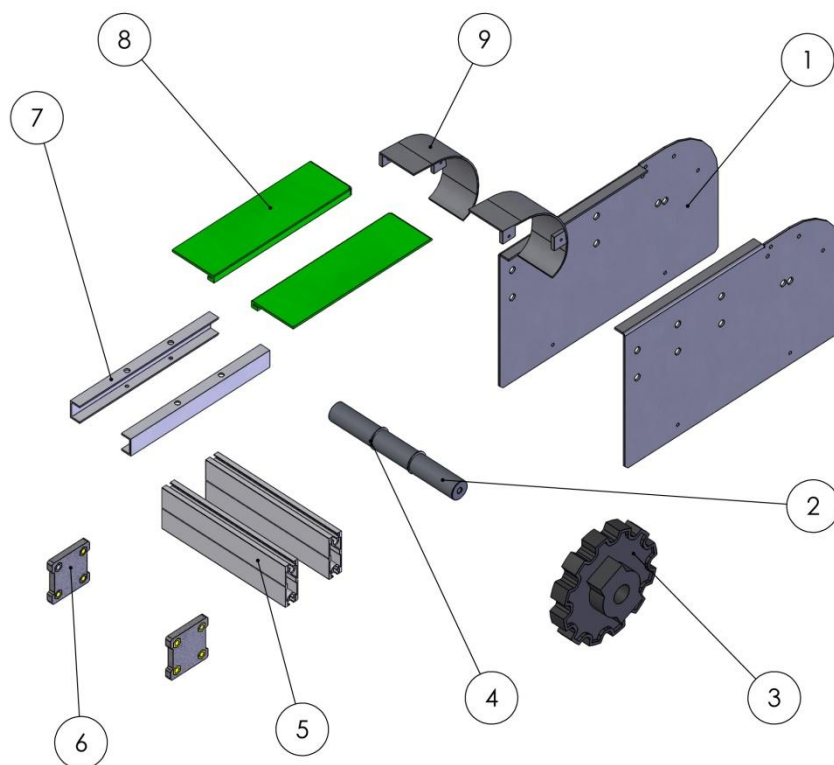

Num. Articolo	Descrizione	Codice Articolo
1	PIASTRA TESTATA MOTORIZZAZIONE DESTRA/SINISTRA	P12541
2	ALBERO DI RINVIO	*
3	RUOTA DI RINVIO	NSX882
4	ANELLO SEEGER	
5	DISTANZIALE INTERNO	JFDA 6020
6	PIASTRINA DI GIUNZIONE CANALE IN FUSIONE DI ALLUMINIO	PJF8
7	PROFILO ALLUMINIO A U	50500
8	POLIETILENE VERDE PER CATENA 882	29K
9	SCIVOLO PROTEZIONE ANTINFORTUNISTICA	SPT01/2/3

* Dipende dalla larghezza della catena

Le parti indicate non vengono vendute singolarmente a meno che non siano presenti su questo catalogo nella sezione apposita

NOTA: Per velocità superiori ai 30 m/min sul pignone saranno montati dei cuscinetti

Codice Ordinazione: JF RL 882 K750
JF RL 882 K1000
JF RL 882 K1200



Rinvio finale a 180° corto

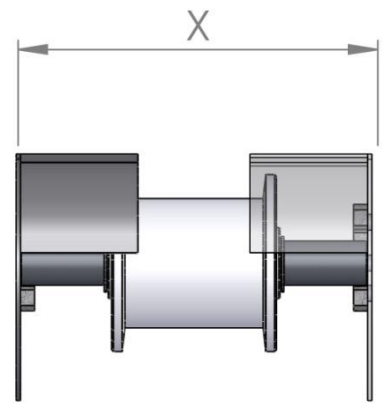
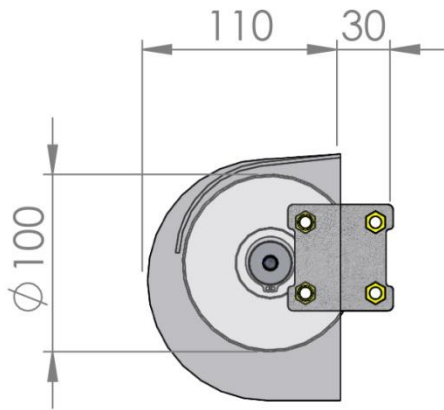

X = 204 mm per catena K750
268 mm per catena K1000
319 mm per catena K1200

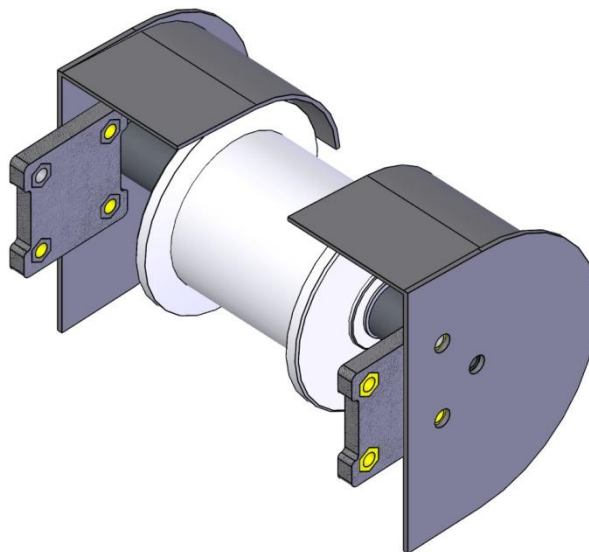

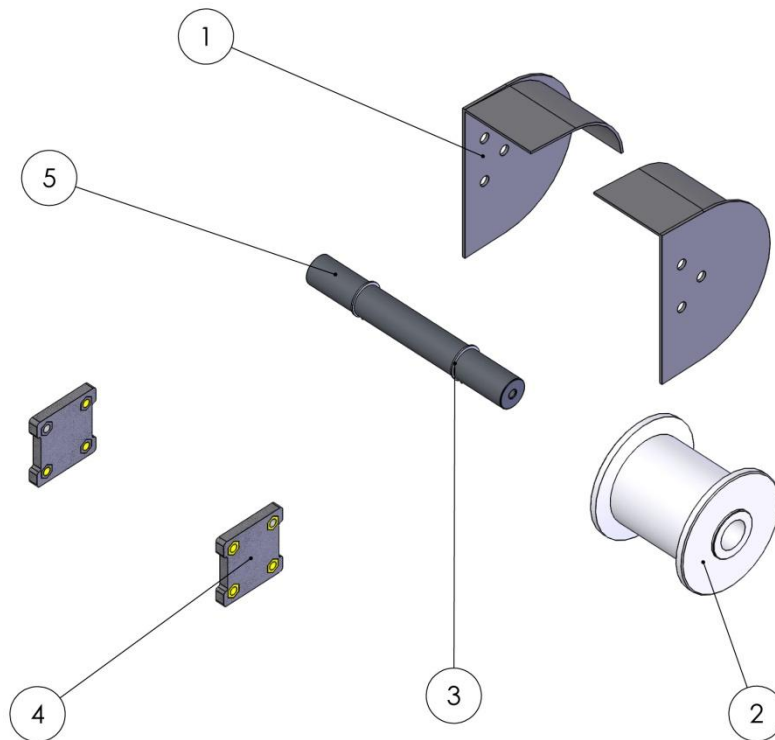

Num. Articolo	Descrizione	Codice Articolo
1	PIASTRA TESTATA RINVIO CORTA DESTRA/SINISTRA	P14133
2	RULLO IN NYLON	*
3	ANELLO SEEGER	
4	PIASTRINA DI GIUNZIONE CANALE IN FUSIONE DI ALLUMINIO	PJF8
5	ALBERO DI RINVIO	*

* Dipende dalla larghezza della catena

Le parti indicate non vengono vendute singolarmente a meno che non siano presenti su questo catalogo nella sezione apposita

NOTA: Per velocità superiori ai 30 m/min sul rullo saranno montati dei cuscinetti

**Codice Ordinazione : JF RC 882 K750
JF RC 882 K1000
JF RC 882 K1200**



Modello 1873

Rinvio finale a 180° lungo

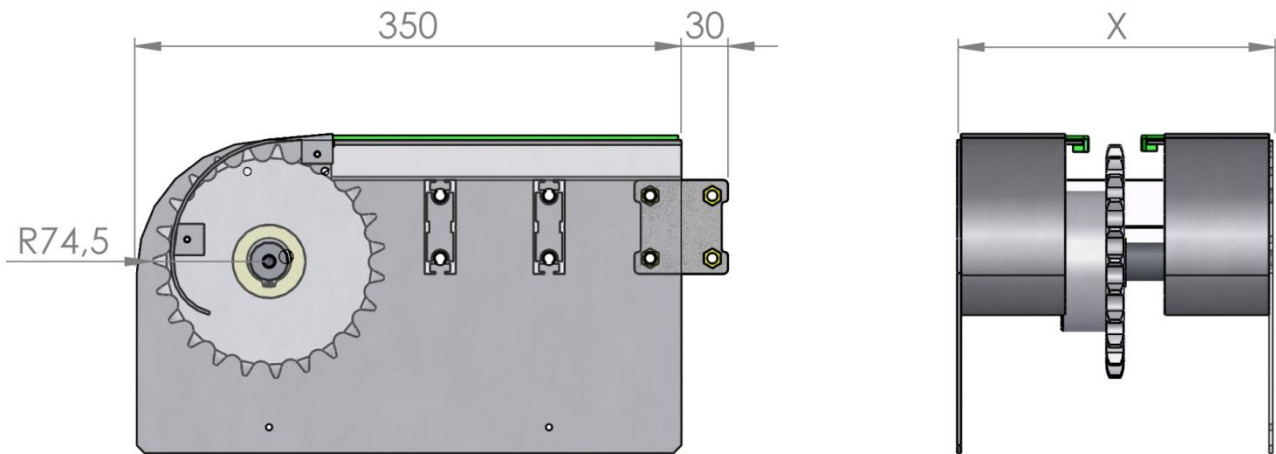

X = 204 mm per catena K750
268 mm per catena K1000
319 mm per catena K1200

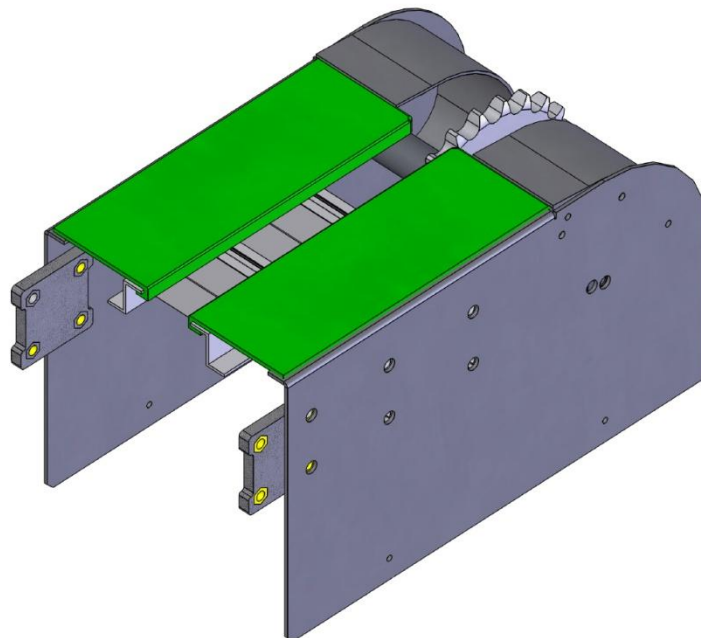

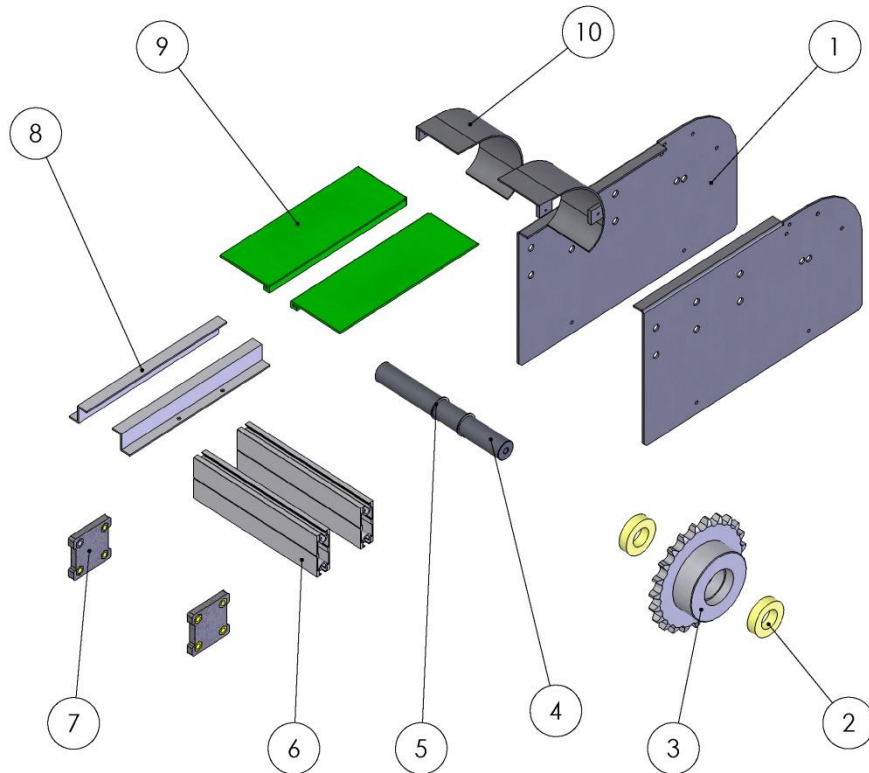

Num. Articolo	Descrizione	Codice Articolo
1	PIASTRA TESTATA MOTORIZZAZIONE DESTRA/SINISTRA	P12541
2	CUSCINETTI	6005-2RS
3	PIGNONE SEMPLICE	*
4	ALBERO DI RINVIO	*
5	ANELLO SEEGER	
6	DISTANZIALE INTERNO	JFDA 6020
7	PIASTRINA DI GIUNZIONE CANALE IN FUSIONE DI ALLUMINIO	PJF8
8	PROFILO ALLUMINIO A Z	90457
9	POLIETILENE VERDE PER CATENA 1873	25K
10	SCIVOLO PROTEZIONE ANTINFORTUNISTICA	SPT01/2/3

* Dipende dalla larghezza della catena

Le parti indicate non vengono vendute singolarmente a meno che non siano presenti su questo catalogo nella sezione apposita

Codice Ordinazione: JF RL 1873 K750
JF RL 1873 K1000
JF RL 1873 K1200

Rinvio finale a 180° corto

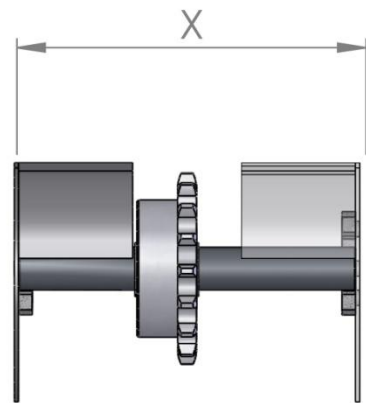
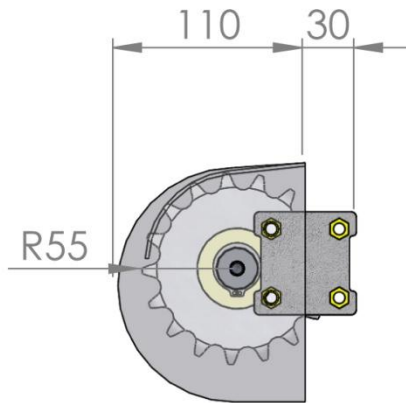

X = 204 mm per catena K750
268 mm per catena K1000
319 mm per catena K1200

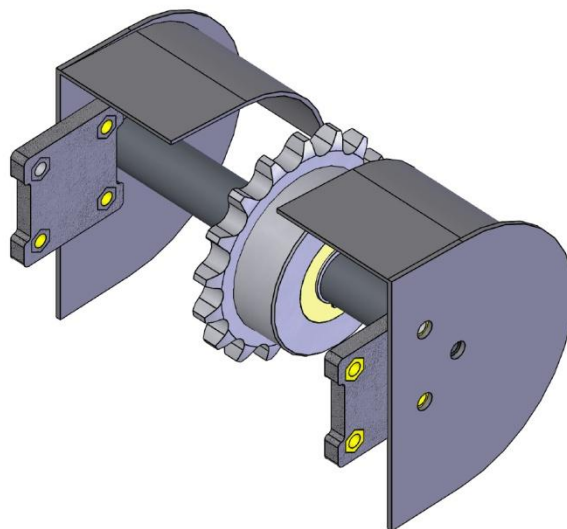

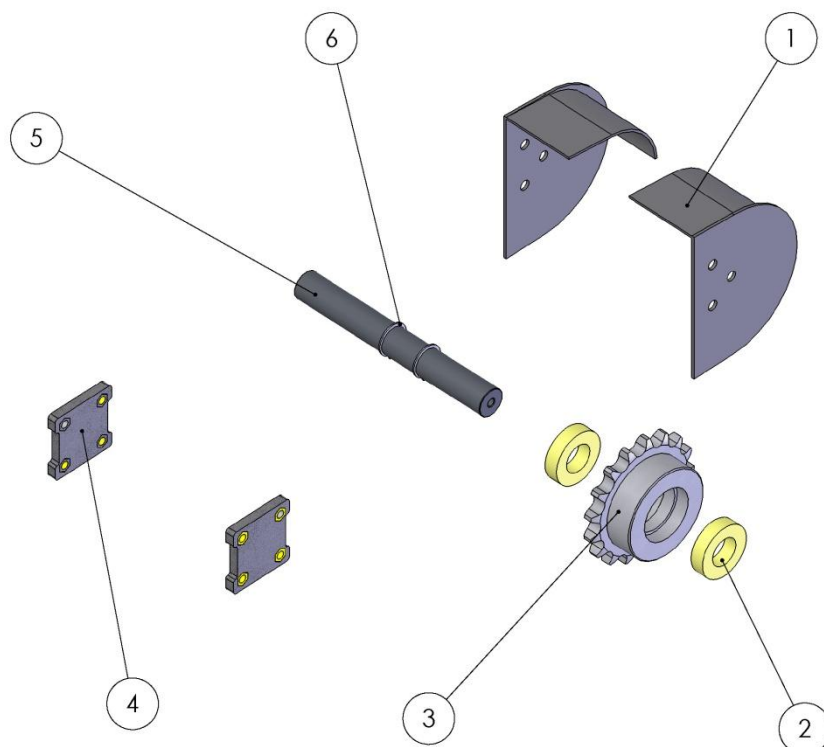

Num. Articolo	Descrizione	Codice Articolo
1	PIASTRA TESTATA RINVIO CORTA DESTRA/SINISTRA	P14133
2	CUSCINETTI	6005-2RS
3	PIGNONE SEMPLICE	*
4	PIASTRINA DI GIUNZIONE CANALE IN FUSIONE DI ALLUMINIO	PJF8
5	ALBERO DI RINVIO	*
6	ANELLO SEEGER	

* Dipende dalla larghezza della catena

Le parti indicate non vengono vendute singolarmente a meno che non siano presenti su questo catalogo nella sezione apposita

Codice Ordinazione: JF RC 1873 K750
JF RC 1873 K1000
JF RC 1873 K1200

**TABELLA RIASSUNTIVA CODICI DI ORDINAZIONE DELLE
TESTATE DI RINVIO**

Descrizione	Codice di Ordinazione
Tipo di rinvio	Rinvio finale a 180° lungo : JFRL Rinvio finale a 180° corto : JFRC
Modello catena	882 1873
Larghezza catena	K750 K1000 K1200

Esempio:

Rinvio finale a 180° lungo per catena 882 larga 190,5 mm
Cod: JFRL-882-K750



Protezioni antinfortunistiche sulle testate di estremità

Carter di protezione su testata di motorizzazione

Cod.: JF-K750PM
JF-K1000PM
JF-K1200PM

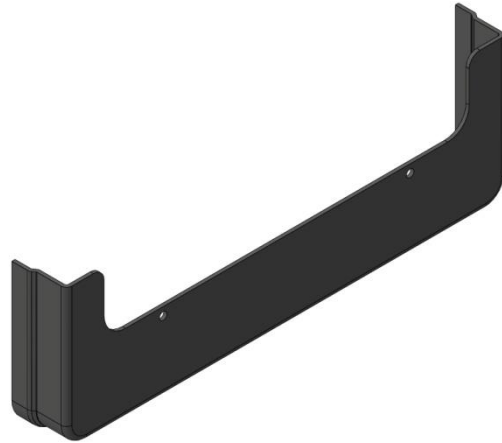

Carter di protezione su testata di rinvio

Cod.: JF-K750PR
JF-K1000PR
JF-K1200PR

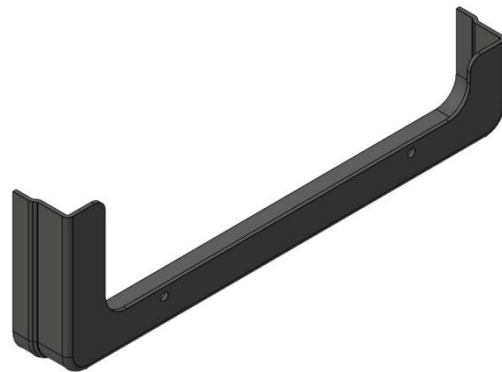

Curve

Modello 882

Curve orizzontali a strisciamento

Le curve orizzontali a strisciamento cambiano le loro dimensioni al variare della larghezza e del modello della catena.

Le versioni standard sono: 30°-45°-60°-90°.

Su richiesta si possono realizzare curve con raggi diversi da quelli standard; per esempio curve con raggi particolarmente ampi per prodotti molto lunghi.

Le curve a strisciamento aumentano la tensione di lavoro della catena; occorre quindi tenerne conto in fase di sviluppo del progetto.

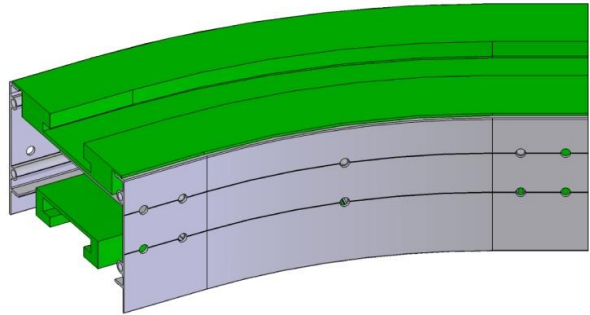

Num. Articolo	Descrizione	Codice Articolo
1	ESTERNO CURVA ORIZZONTALE	*
2	INTERNO CURVA ORIZZONTALE	*
3	DISTANZIALE INTERNO	*
4	GUIDA DI SCORRIMENTO CATENA INFERIORE	JFCSR 882
5	GUIDA DI SCORRIMENTO CATENA SUPERIORE	JFCSA 882

* Dipende dalla larghezza della catena

Le parti indicate non vengono vendute singolarmente a meno che non siano presenti su questo catalogo nella sezione apposita

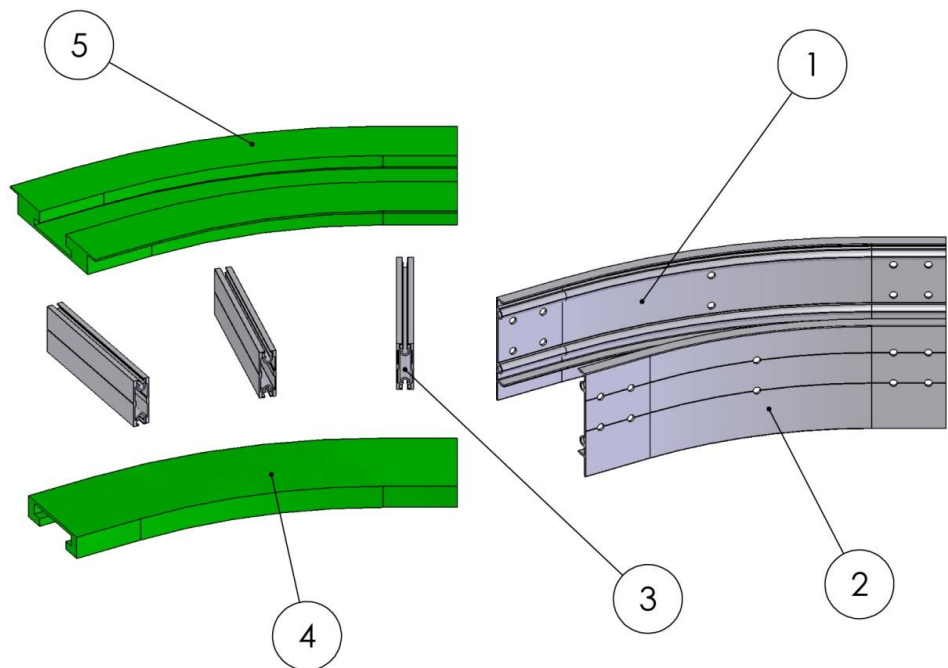

Curve orizzontali a strisciamento per catena K750

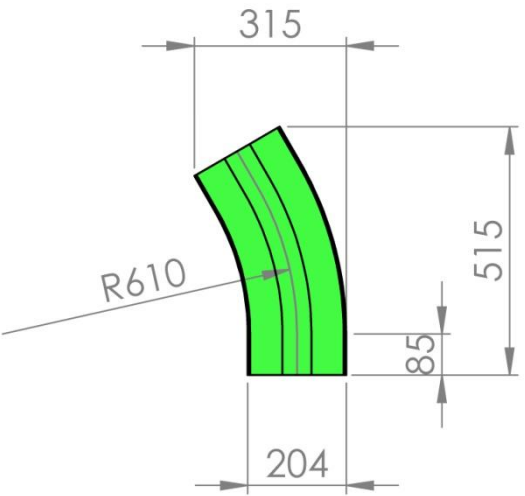
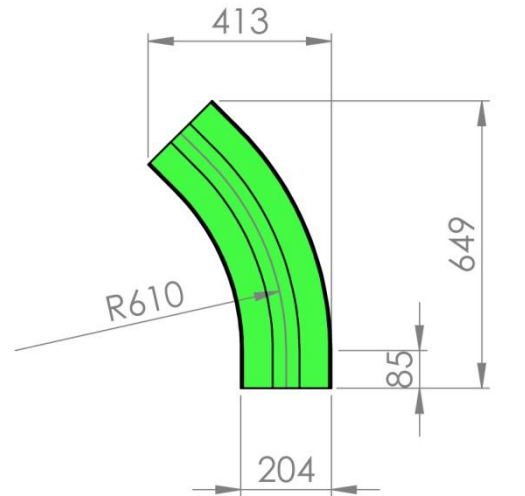
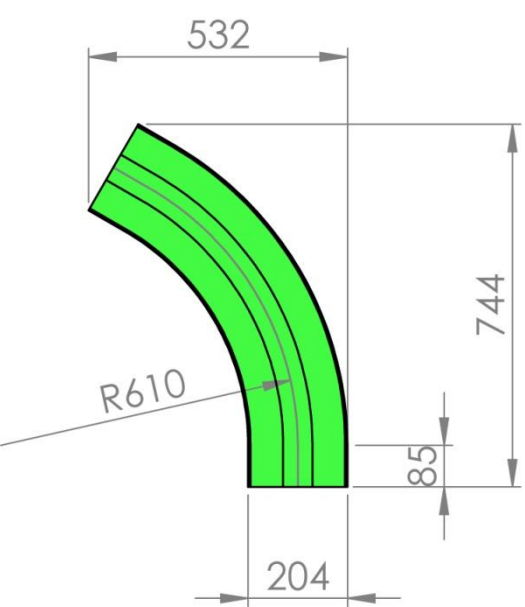
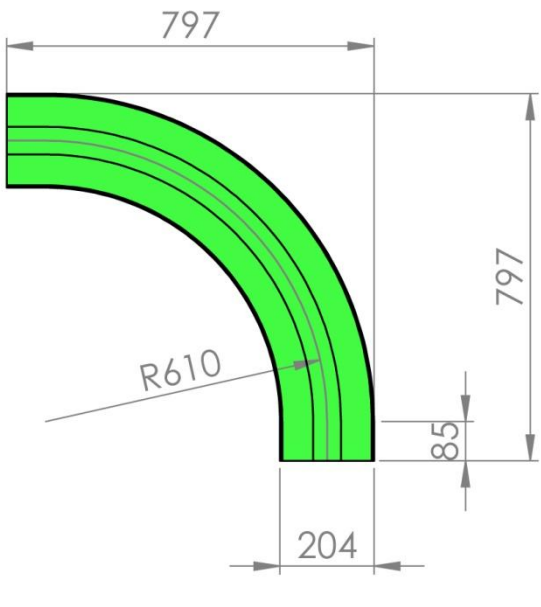
<p>CURVA A 30°</p> <p>Cod.: JF-CS30-882-K750 Inox: JFX-CS30-882-K750</p> 	<p>CURVA A 45°</p> <p>Cod.: JF-CS45-882-K750 Inox: JFX-CS45-882-K750</p> 
<p>CURVA A 60°</p> <p>Cod.: JF-CS60-882-K750 Inox: JFX-CS60-882-K750</p> 	<p>CURVA A 90°</p> <p>Cod.: JF-CS90-882-K750 Inox: JFX-CS90-882-K750</p> 

Curve orizzontali a strisciamento per catena K1000

<p>CURVA A 30°</p> <p>Cod.: JF-CS30-882-K1000 Inox: JFX-CS30-882-K1000</p>	<p>CURVA A 45°</p> <p>Cod.: JF-CS45-882-K1000 Inox: JFX-CS45-882-K1000</p>
<p>CURVA A 60°</p> <p>Cod.: JF-CS60-882-K1000 Inox: JFX-CS60-882-K1000</p>	<p>CURVA A 90°</p> <p>Cod.: JF-CS90-882-K1000 Inox: JFX-CS90-882-K1000</p>

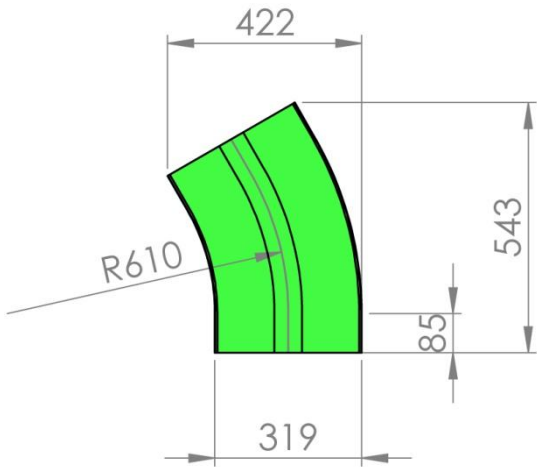
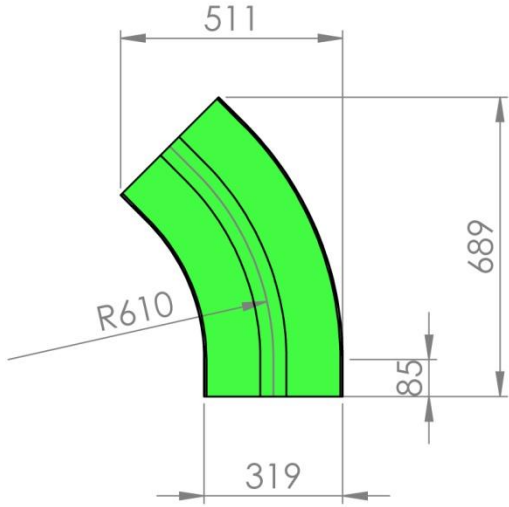
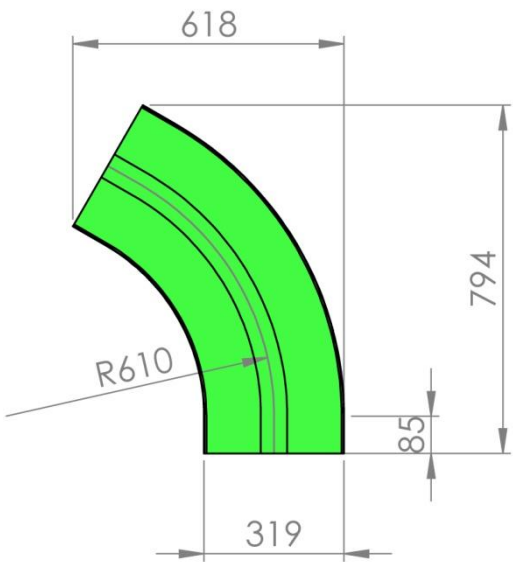
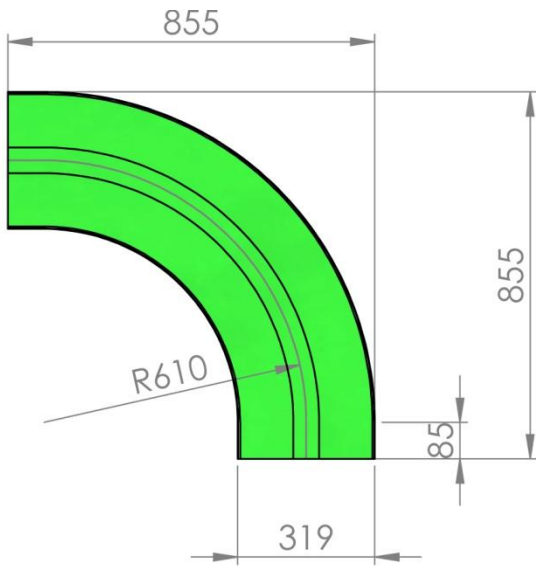

Curve orizzontali a strisciamento per catena K1200

<p>CURVA A 30°</p> <p>Cod.: JF-CS30-882-K1200 Inox: JFX-CS30-882-K1200</p> 	<p>CURVA A 45°</p> <p>Cod.: JF-CS45-882-K1200 Inox: JFX-CS45-882-K1200</p> 
<p>CURVA A 60°</p> <p>Cod.: JF-CS60-882-K1200 Inox: JFX-CS60-882-K1200</p> 	<p>CURVA A 90°</p> <p>Cod.: JF-CS90-882-K1200 Inox: JFX-CS90-882-K1200</p> 

Curve verticali a strisciamento

Questo tipo di curve è utilizzato per realizzare dei percorsi in salita o in discesa, con inclinazioni di norma superiori a 11°. Le curve verticali sono realizzate in acciaio inox satinato e vengono fornite su specifica richiesta.

Le curve verticali sono disponibili in due diverse configurazioni, verso l'alto o verso il basso, non intercambiabili: si raccomanda quindi al momento dell'ordine di specificare la direzione del moto della catena.

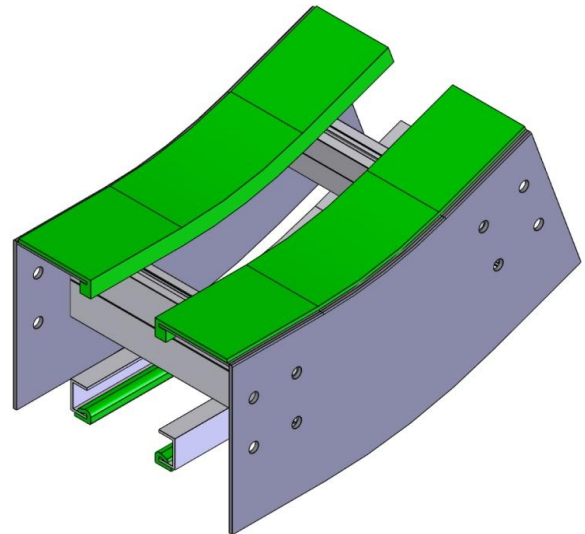

Num. Articolo	Descrizione	Codice Articolo
1	FIANCATA	*
2	DISTANZIALE	*
3	PROFILO ALLUMINIO A U	50500
4	GUIDA DI SCORRIMENTO CATENA	*

* Viene determinato dalla larghezza della catena

Le parti indicate non vengono vendute singolarmente a meno che non siano presenti su questo catalogo nella sezione apposita

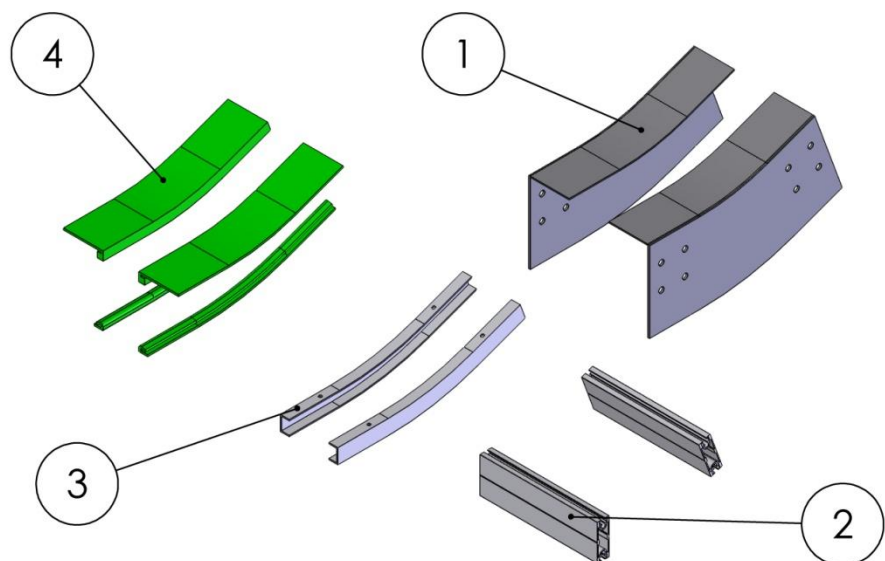



Curve verticali a strisciamento

CURVA A 20°	
Cod.: JF-CSV20-882-K750 JF-CSV20-882-K1000 JF-CSV20-882-K1200	
CURVA A 30°	
Cod.: JF-CSV30-882-K750 JF-CSV30-882-K1000 JF-CSV30-882-K1200	
CURVA A 45°	
Cod.: JF-CSV45-882-K750 JF-CSV45-882-K1000 JF-CSV45-882-K1200	

Modello 1873

Curve orizzontali a strisciamento

Le curve orizzontali a strisciamento cambiano le loro dimensioni al variare della larghezza e dal modello della catena.

Le versioni standard sono: 30°-45°-60°-90°.

Su richiesta si possono realizzare curve con raggi diversi da quelli standard; per esempio curve con raggi particolarmente ampi per prodotti molto lunghi.

Le curve a strisciamento aumentano la tensione di lavoro della catena; occorre quindi tenerne conto in fase di sviluppo del progetto.

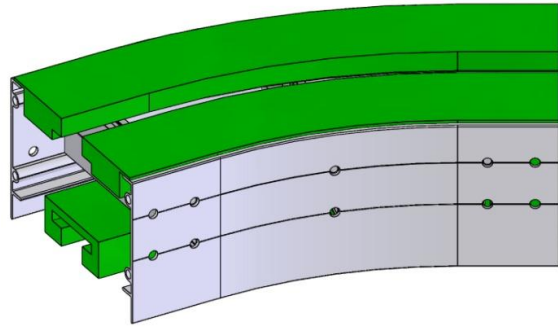

Num. Articolo	Descrizione	Codice Articolo
1	ESTERNO CURVA ORIZZONTALE	*
2	INTERNO CURVA ORIZZONTALE	*
3	DISTANZIALE INTERNO	*
4	GUIDA DI SCORRIMENTO CATENA INFERIORE	JFCSR 1873
5	GUIDA DI SCORRIMENTO CATENA SUPERIORE	JFCSA 1873

* Viene determinato dalla larghezza della catena

Le parti indicate non vengono vendute singolarmente a meno che non siano presenti su questo catalogo nella sezione apposita

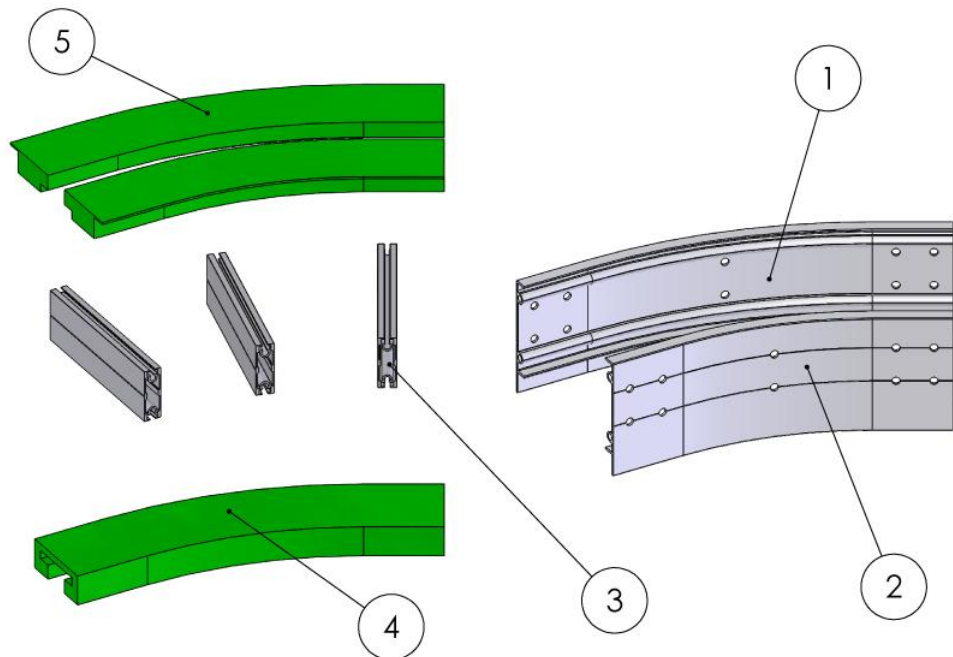

Curve orizzontali a strisciamento per catena K750

<p>CURVA A 30°</p> <p>Cod.: JF-CS30-1873-K750 Inox: JFX-CS30-1873-K750</p>	<p>CURVA A 45°</p> <p>Cod.: JF-CS45-1873-K750 Inox: JFX-CS45-1873-K750</p>
<p>CURVA A 60°</p> <p>Cod.: JF-CS60-1873-K750 Inox: JFX-CS60-1873-K750</p>	<p>CURVA A 90°</p> <p>Cod.: JF-CS90-1873-K750 Inox: JFX-CS90-1873-K750</p>



Curve orizzontali a strisciamento per catena K1000

CURVA A 30°

Cod.: JF-CS30-1873-K1000
Inox: JFX-CS30-1873-K1000

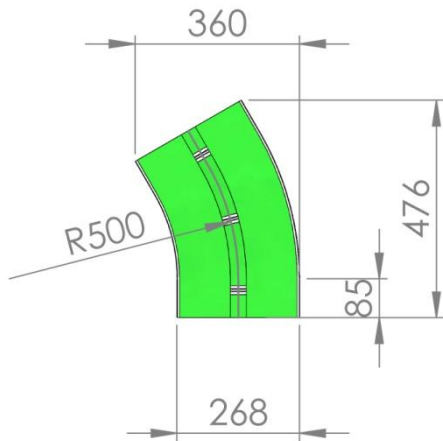

CURVA A 45°

Cod.: JF-CS45-1873-K1000
Inox: JFX-CS45-1873-K1000

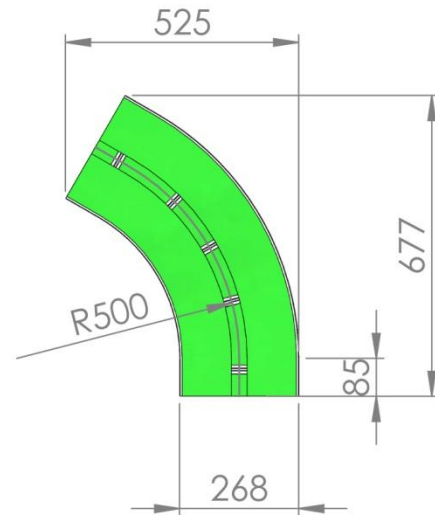

CURVA A 60°

Cod.: JF-CS60-1873-K1000
Inox: JFX-CS60-1873-K1000

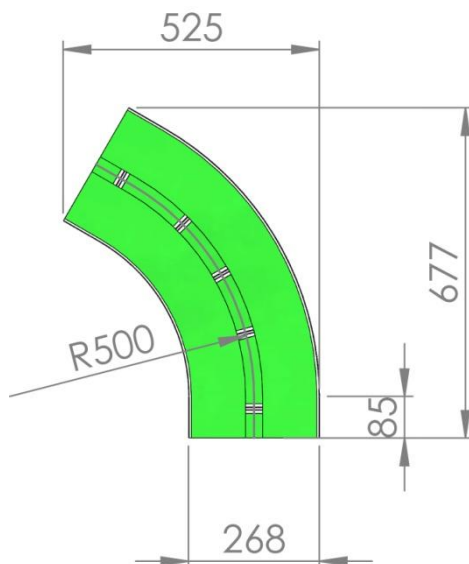

CURVA A 90°

Cod.: JF-CS90-1873-K1000
Inox: JFX-CS90-1873-K1000

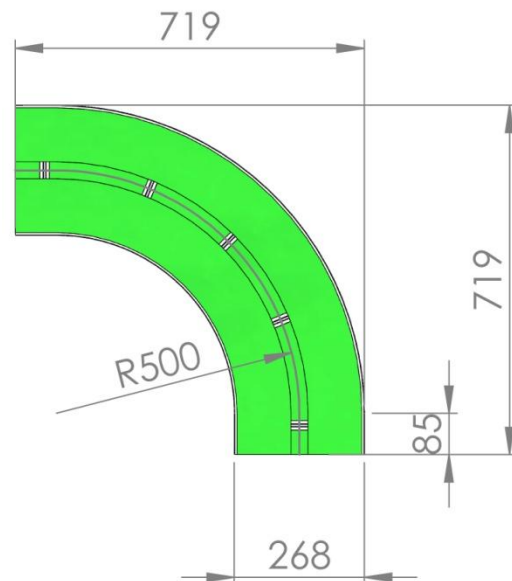



Curve orizzontali a strisciamento per catena K1200

CURVA A 30°

Cod.: JF-CS30-1873-K1200
Inox: JFX-CS30-1873-K1200

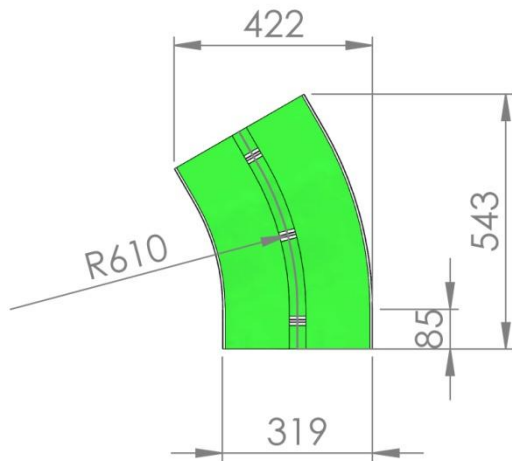

CURVA A 45°

Cod.: JF-CS45-1873-K1200
Inox: JFX-CS45-1873-K1200

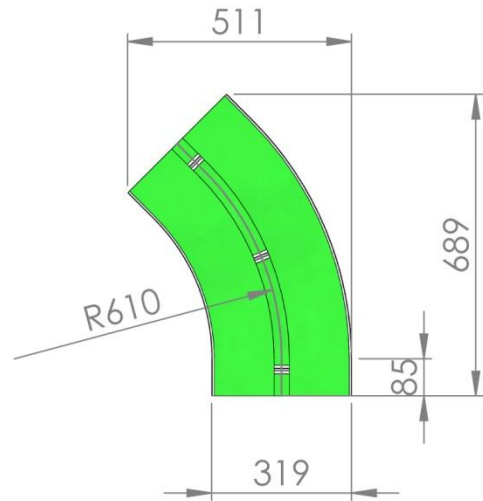

CURVA A 60°

Cod.: JF-CS60-1873-K1200
Inox: JFX-CS60-1873-K1200

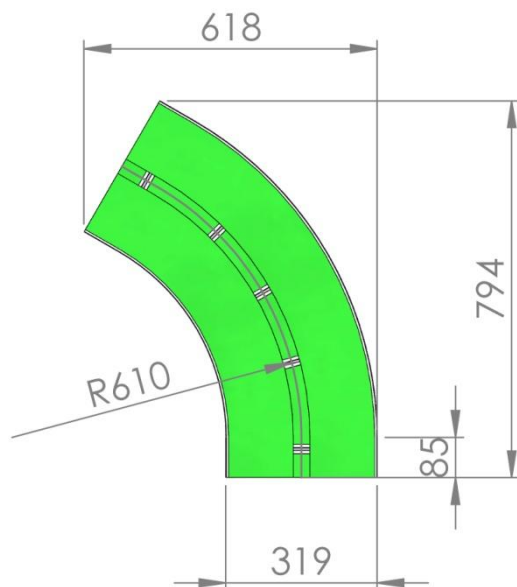

CURVA A 90°

Cod.: JF-CS90-1873-K1200
Inox: JFX-CS90-1873-K1200

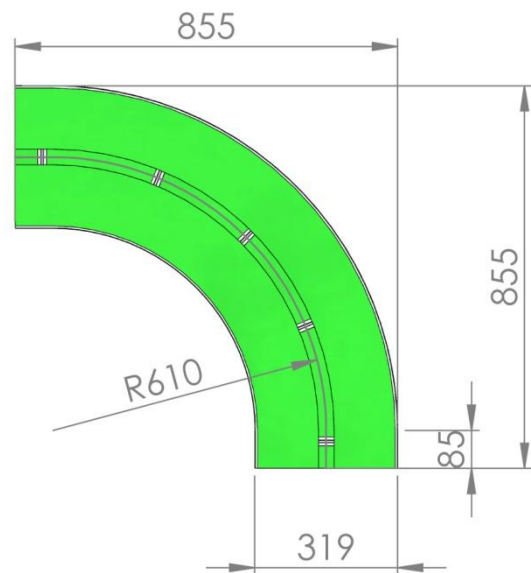

Curve verticali a strisciamento

Questo tipo di curve è utilizzato per realizzare dei percorsi in salita o in discesa, con inclinazioni di norma superiori a 11°. Le curve verticali sono realizzate in acciaio inox satinato e vengono fornite su specifica richiesta.

Le curve verticali sono disponibili in due diverse configurazioni, verso l'alto o verso il basso, non intercambiabili: si raccomanda quindi al momento dell'ordine di specificare la direzione del moto della catena.

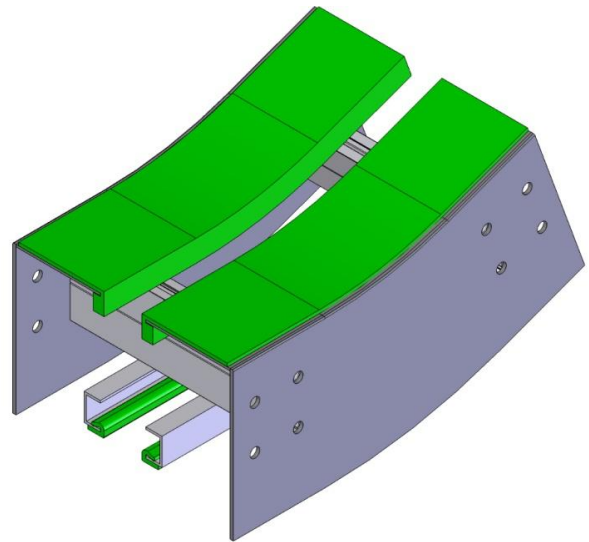

Num. Articolo	Descrizione	Codice Articolo
1	FIANCATA	*
2	DISTANZIALE	*
3	PROFILO ALLUMINIO A U	50500
4	GUIDA DI SCORRIMENTO CATENA	*

* Viene determinato dalla larghezza della catena

Le parti indicate non vengono vendute singolarmente a meno che non siano presenti su questo catalogo nella sezione apposita

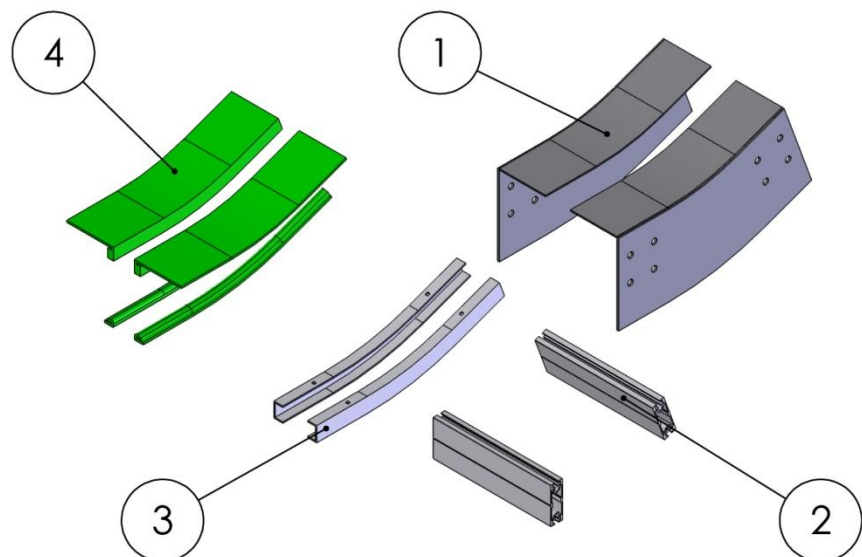

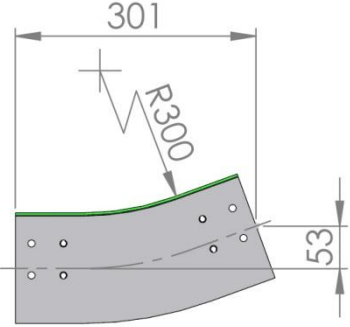
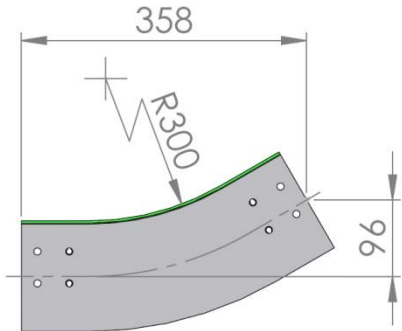
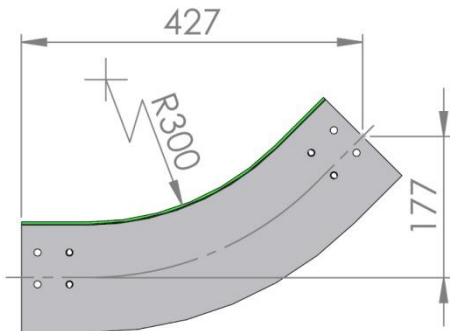

Curve verticali a strisciamento

CURVA A 20°	
Cod.: JF-CSV20-1873-K750 JF-CSV20-1873-K1000 JF-CSV20-1873-K1200	
CURVA A 30°	
Cod.: JF-CSV30-1873-K750 JF-CSV30-1873-K1000 JF-CSV30-1873-K1200	
CURVA A 45°	
Cod.: JF-CSV45-1873-K750 JF-CSV45-1873-K1000 JF-CSV45-1873-K1200	

**TABELLA RIASSUNTIVA CODICI DI ORDINAZIONE DELLE CURVE**

Descrizione	Codice di Ordinazione
Tipo di curva	Curva orizzontale : JFCS Curva verticale : JFCSV
Materiale	Alluminio Standard: Acciaio Inox: X
Gradi	20 (standard solo per le curve verticali) 30 45 60 90 (In caso di realizzazione di curve di ampiezza fuori standard, inserire i gradi richiesti)
Modello catena	882 1873
Larghezza catena	K750 K1000 K1200
Raggio medio (solo in caso di curve fuori standard)	Specificare la misura del raggio medio in mm

Esempio codice curva standard:

Curva orizzontale inox da 30° per una catena modello 882 da 254 mm

Cod: JF-X-CS30-882-K1000

Esempio codice curva fuori standard:

Curva a strisciamento verticale da 15° con 500 mm di raggio medio per una catena modello 1873 da 190,5 mm

Cod: JF-CSV15-1873-K750-R500

Guide laterali

Jollyflex è un sistema aperto, che consente di utilizzare numerosi tipi di supporti e guide laterali esistenti in commercio.

Le guide di seguito elencate possono essere fisse o regolabili, secondo le esigenze del cliente.

I dati corrispondenti riguardano un formato di guide base: a richiesta sono disponibili accessori che contribuiscono ad ampliarne la flessibilità.

Per ulteriori informazioni e valutazioni di carattere tecnico, contattare il nostro Ufficio Tecnico.

La realizzazione delle guide in curva non presenta alcun problema per quanto riguarda le guide fisse.

Per la realizzazione di guide regolabili in curva si raccomanda di contattare il nostro Ufficio Tecnico.

Guide fisse

JF GPF1

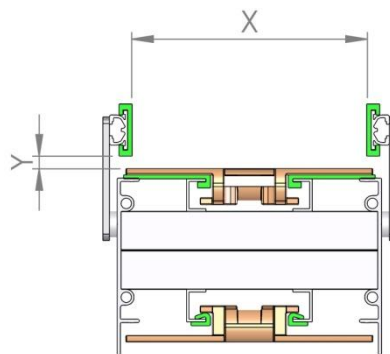
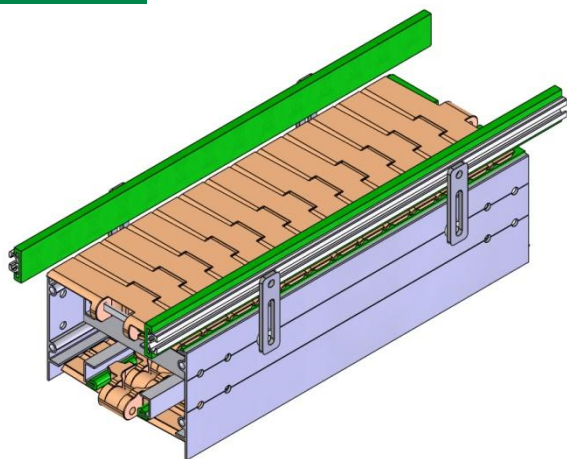

Composizione (per metro di canale):

GL40P	: 2 m
GL30A	: 2 m
DS2010A6/16/26	: 4 pezzi
PSG95	: 4 pezzi

Luce libera:

X	: 181 mm minimo* (K750)
	: 245 mm minimo* (K1000)
	: 309 mm minimo* (K1200)
Y	: 3 ÷ 19 mm*

* La dimensione X cambia al variare della lunghezza del distanziale in alluminio.

La dimensione Y è variabile per mezzo dell'asola presente nella piastrina PSG95.

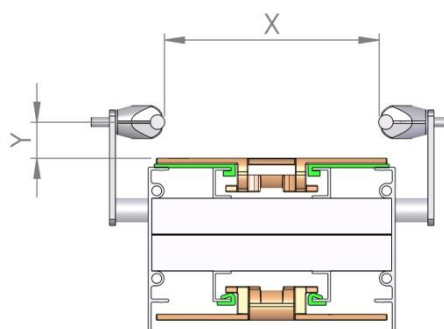
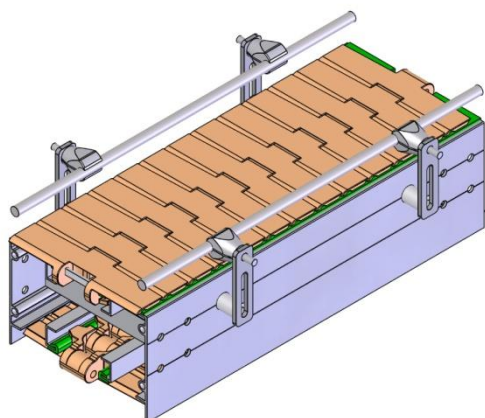
**JF GPF3****Composizione (per metro di canale):**

GL12SS	: 2 m
MGT12	: 4 pezzi
DS2010A27/37/47	: 4 pezzi
PSG95	: 4 pezzi

Luce libera:

X	: 136 mm minimo* (K750)
	: 200 mm minimo* (K1000)
	: 264 mm minimo* (K1200)
Y	: 15 ÷ 28,5 mm*

* La dimensione X cambia al variare della lunghezza del distanziale in alluminio.

La dimensione Y è variabile per mezzo dell'asola presente nella piastrina PSG95.

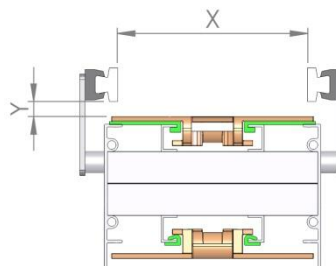
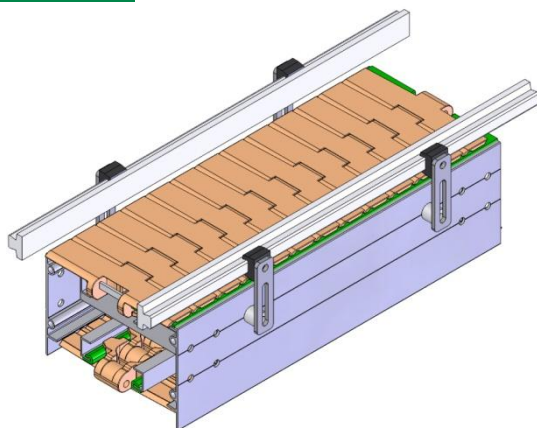
JF GPF6**Composizione (per metro di canale):**

GL31SS	: 2 m
MGL31SS	: 4 pezzi
DS2010A18/28/38	: 4 pezzi
PSG95	: 4 pezzi

Luce libera:

X	: 154 mm minimo* (K750)
	: 218 mm minimo* (K1000)
	: 282 mm minimo* (K1200)
Y	: 3 ÷ 12 mm*

* La dimensione X cambia al variare della lunghezza del distanziale in alluminio.

La dimensione Y è variabile per mezzo dell'asola presente nella piastrina PSG95

Guide regolabili

JF GPR4

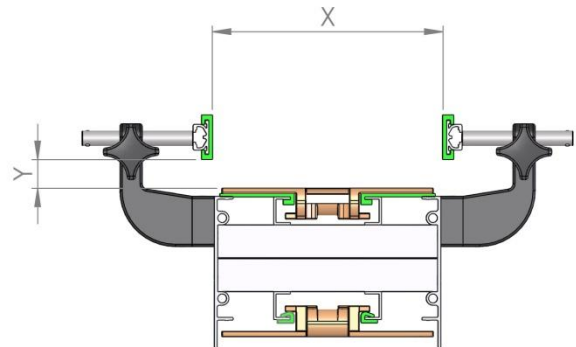
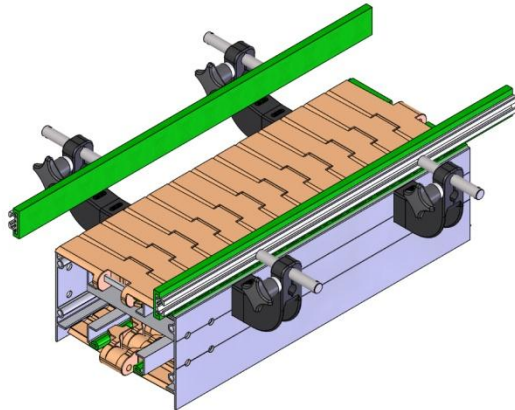

Composizione (per metro di canale):

GL40P	: 2 m
GL30A	: 2 m
SG11	: 4 pezzi
DS11	: 4/8/12 pezzi
PFG14	: 4 pezzi

Luce libera:

X	: 75 ÷ 215 mm* (K750)
	: 139 ÷ 279 mm* (K1000)
	: 203 ÷ 343 mm* (K1200)
Y	: 3 ÷ 24 mm*

* La dimensione X dipende dal numero di distanziali DS11 utilizzati e dalla regolazione fornita dal perno PFG14. La dimensione Y è variabile per mezzo dell'asola presente sul supporto SG11 e sul distanziale DS11.

JF GPR6

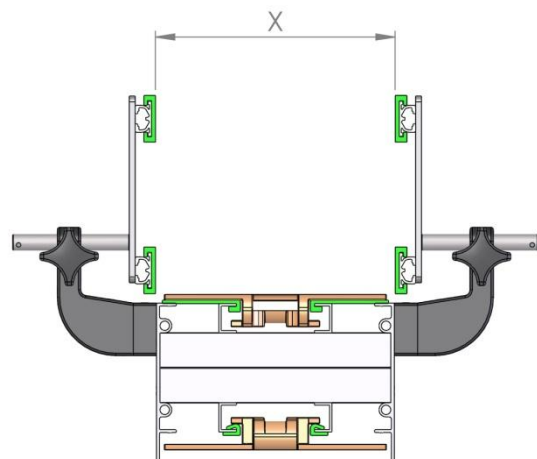
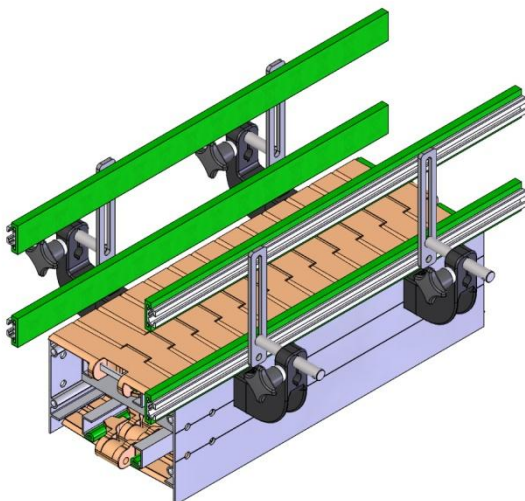

Composizione (per metro di canale):

GL40P	: 4 m
GL30A	: 4 m
SG11	: 4 pezzi
DS11	: 4/8/12 pezzi
PFG14	: 4 pezzi
PSG160	: 4 pezzi

Luce libera:

X	: 60 ÷ 200 mm* (K750)
	: 124 ÷ 264 mm* (K1000)
	: 188 ÷ 328 mm* (K1200)

* La dimensione X dipende dal numero di distanziali DS11 utilizzati e dalla regolazione fornita dal perno PFG14.

JF GPR7

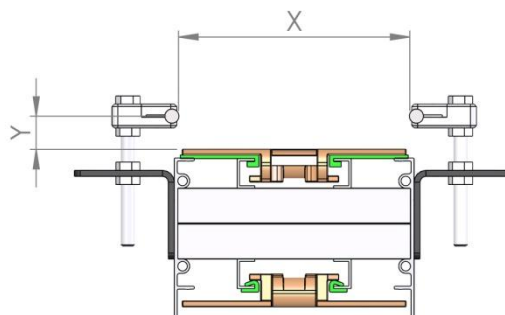
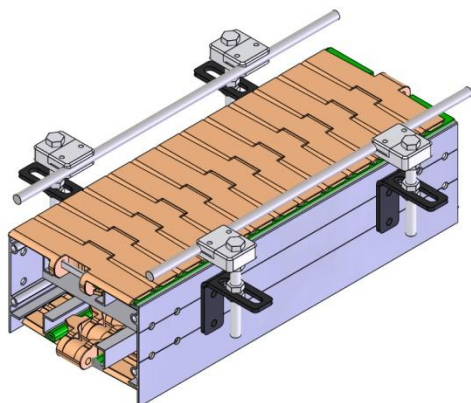

Composizione (per metro di canale):

GL12SS	: 2 m
M240-241	: 4 pezzi
Bracket 244	: 4 pezzi
Screws M12x120	: 4 pezzi
PS6020 20/40/60	: 4 pezzi

Luce libera:

X	: 75 ÷ 198 mm* (K750)
	139 ÷ 262 mm* (K1000)
	203 ÷ 326 mm* (K1200)
Y	: 3 ÷ 67 mm*

* La dimensione X è variabile per mezzo dell'asola presente sulla staffa 244.

La dimensione Y può essere regolata tramite la vite di supporto.

JF GPR11

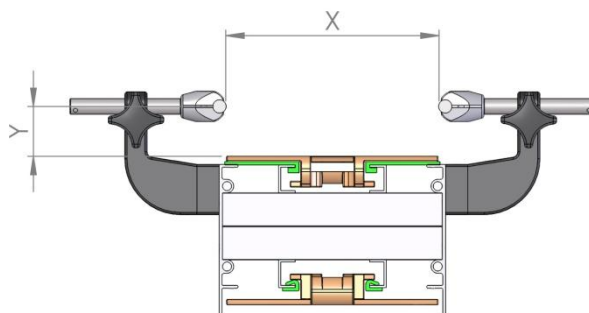
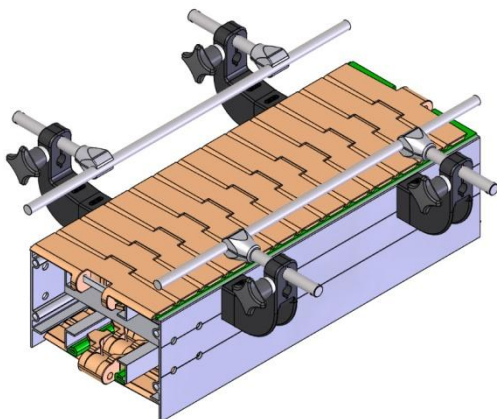

Composizione (per metro di canale):

GL12SS	: 2 m
MGT12	: 4 pezzi
SG11	: 4 pezzi
SG11DS11	: 4/8/12 pezzi
PFG14	: 4 pezzi

Luce libera:

X	: 30 ÷ 170 mm* (K750)
	94 ÷ 234 mm* (K1000)
	158 ÷ 298 mm* (K1200)
Y	: 24 ÷ 44 mm*

* La dimensione X dipende dal numero di distanziali DS11 utilizzati e dalla regolazione fornita dal perno PFG14.

La dimensione Y è variabile per mezzo dell'asola presente sul supporto SG11 e sul distanziale DS11.

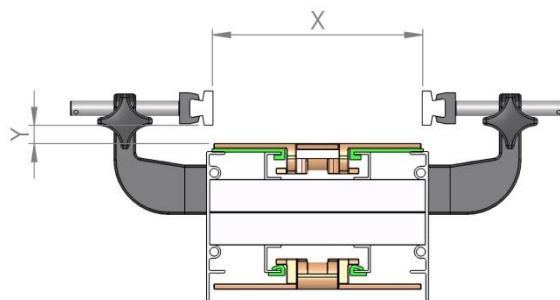
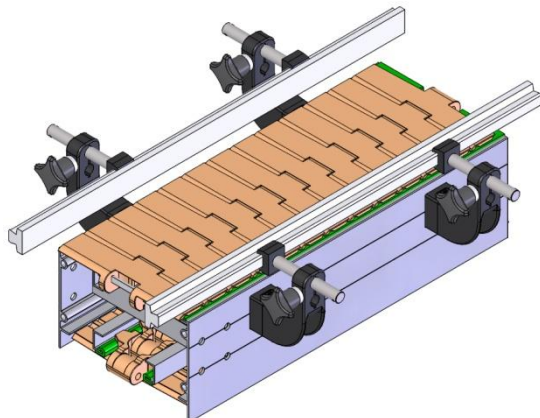
**JF GPR17****Composizione (per metro di canale):**

GL315S	: 2 m
MGL315S	: 4 pezzi
SG11	: 4 pezzi
DS11	: 4/8/12 pezzi
PFG14	: 4 pezzi

Luce libera:

X	: 48 ÷ 188 mm* (K750)
	112 ÷ 252 mm* (K1000)
	176 ÷ 316 mm* (K1200)
Y	: 8 ÷ 28 mm*

* La dimensione X dipende dal numero di distanziali DS11 utilizzati e dalla regolazione fornita dal perno PFG14.

La dimensione Y è variabile per mezzo dell'asola presente sul supporto SG11 e sul distanziale DS11.

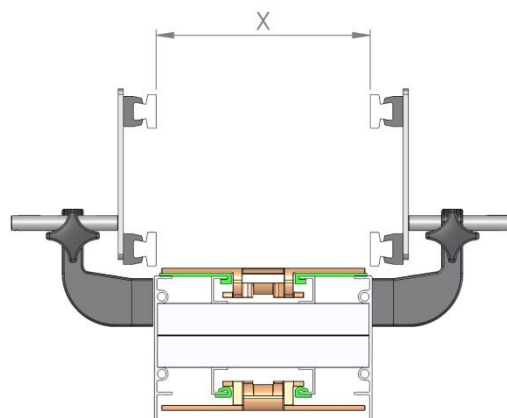
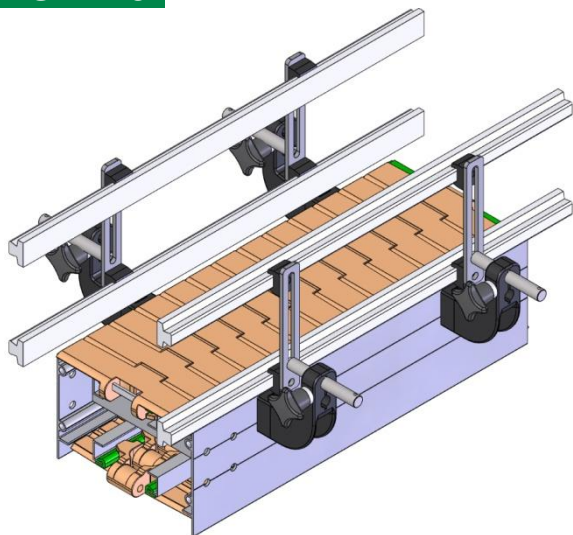
JF GPR18**Composizione (per metro di canale):**

GL315S	: 4 m
MGL315S	: 8 pezzi
SG11	: 4 pezzi
DS11	: 4/8/12 pezzi
PFG14	: 4 pezzi
PSG160	: 4 pezzi

Luce libera:

X	: 32 ÷ 172 mm* (K750)
	96 ÷ 236 mm* (K1000)
	160 ÷ 300 mm* (K1200)

* La dimensione X dipende dal numero di distanziali DS11 utilizzati e dalla regolazione fornita dal perno PFG14.



Particolari guide laterali

Supporto

Materiale : Poliammide
Colore : Nero
Confezione : 10 pezzi

Codice Ordinazione: SG11

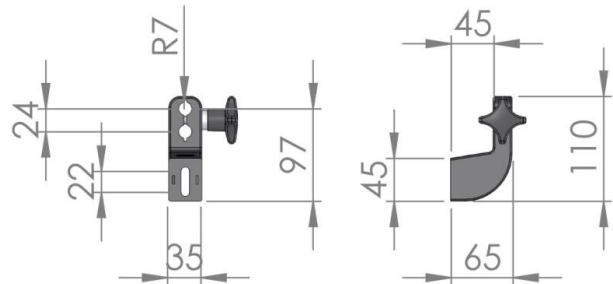

Perno fissaggio guide

Materiale : Acciaio inox
Confezione : 10 pezzi

Codice Ordinazione: PFG14

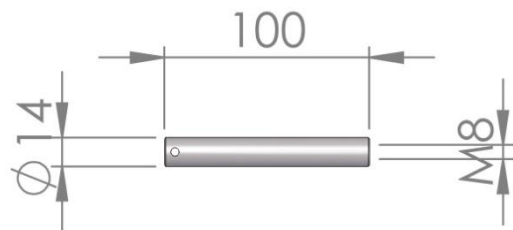

Distanziale supporto

Materiale : Poliammide
Colore : Nero
Confezione : 10 pezzi

Codice Ordinazione: DS11

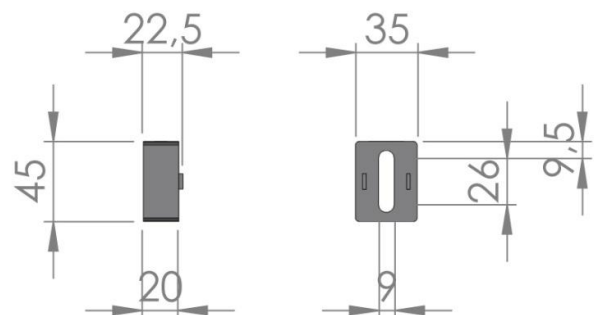

Materiale : Alluminio anodizzato
Confezione : In barre con taglio su misura

Codice Ordinazione: DS2010A

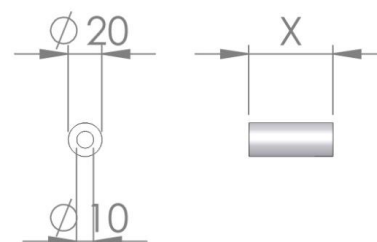

**Morsetto porta guide**

Materiale : Poliammide
Colore : Nero
Confezione : 10 pezzi

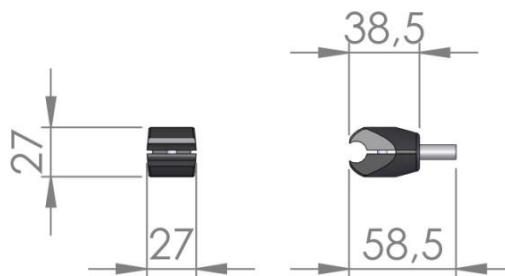
Codice Ordinazione: MGT12

Materiale : Poliammide
Colore : Nero
Confezione : 20 pezzi completi di viteria

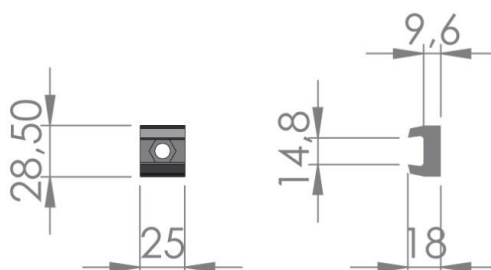
Codice Ordinazione: MGL31SS

Materiale : Alluminio
Confezione : 10 pezzi

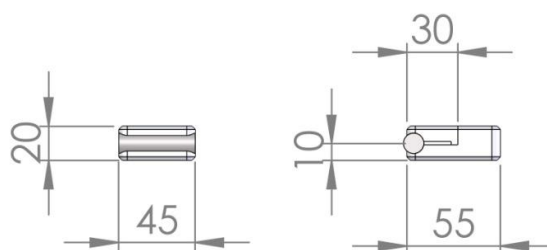
Codice Ordinazione: MGTB

Materiale : Acciaio inox
Confezione : 10 pezzi

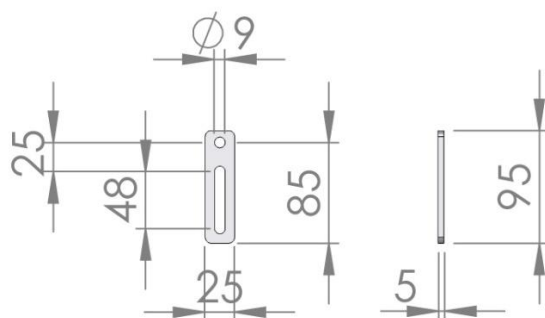
Codice Ordinazione: PSG95



Materiale : Acciaio inox
Confezione : 10 pezzi

Codice Ordinazione: PSG160

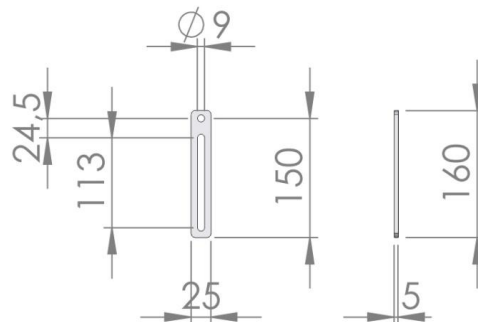

Profili

Materiale : Polietilene
Colore : Verde
Lunghezza : 3 m

Codice Ordinazione: GL40P

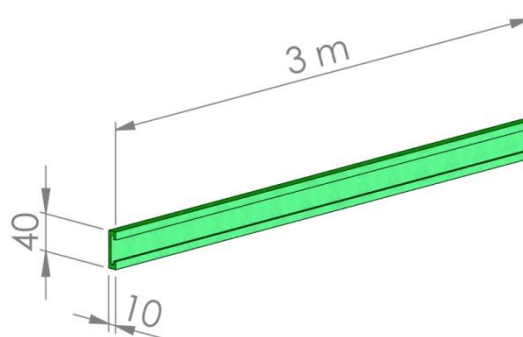

Materiale : Alluminio anodizzato
Lunghezza : 6 m

Codice Ordinazione: GL30A

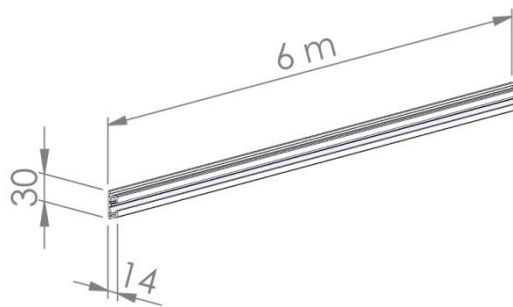

Materiale : Acciaio inox e Poliammide
Colore : Bianco
Lunghezza : 3 m

Codice Ordinazione: GL31SS

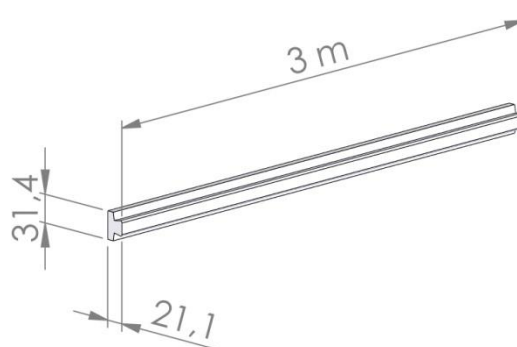



Materiale : Acciaio inox
Lunghezza : 3/6 m

Codice Ordinazione: GL12SS

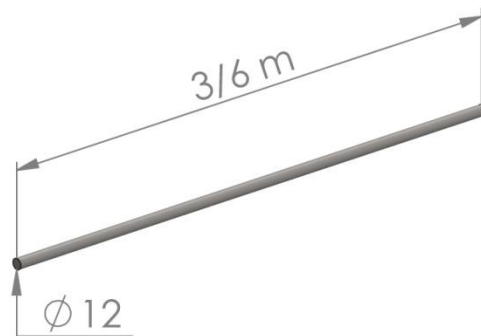

Morsetto fissaggio guide (GLP40) intermedio

Materiale : Poliammide
Colore : Nero
Confezione : 10 pezzi completi di viteria

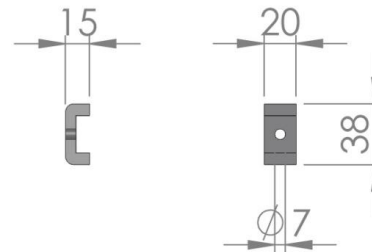

Codice Ordinazione: MBPI

Morsetto fissaggio guide (GLP40) in curva

Materiale : Poliammide
Colore : Nero
Confezione : 10 pezzi completi di viteria

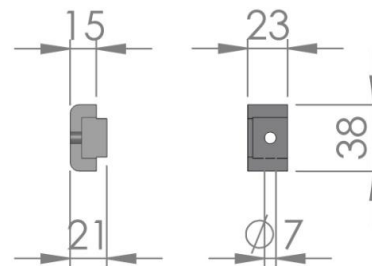

Codice Ordinazione: MBPC

Morsetto fissaggio guide (GLP40) terminale

Materiale : Poliammide
Colore : Nero
Confezione : 10 pezzi completi di viteria

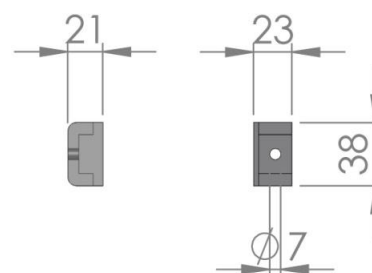

Codice Ordinazione: MBPT



Sistemi di supporto del trasportatore

JS1

Il sistema di supporti JS1 è composto da una base in poliammide a 3 piedi regolabili in altezza, sormontato da un tubolare in acciaio Inox a cui sono saldate 2 staffe per il sostegno del canale del trasportatore. Il canale è ancorato direttamente alle staffe sfruttando i fori presenti sulla fiancata, per cui la distanza tra di esse è pari alla larghezza del canale. L'altezza del trasportatore può essere variata anche tramite la regolazione del tubolare di sostegno delle staffe.

Il modello JS1 semplice si adatta perfettamente ai trasportatori Jollyflex per catene di larghezza K750 e K1000.

Il modello JS1 doppio (JS1D) risulta invece composto da una doppia base bipiede in poliammide, con le stesse regolazioni del modello a 3 piedi, unite da un tubolare in acciaio Inox: la sua conformazione fa sì che si presti al meglio per trasportatori di larghezza K1200.

I piedi di appoggio standard non possiedono la gomma antivibrazione, ma possono essere predisposti per il foro di fissaggio a terra. Entrambi i modelli possono essere realizzati in versione su ruote.

L'altezza del piano di scorrimento del trasportatore può essere regolata entro un campo standard di ± 70 mm.

Per la realizzazione di supporti di altezza non compresa in questi standard o di regolazioni maggiori, si raccomanda di contattare il nostro Ufficio Tecnico.

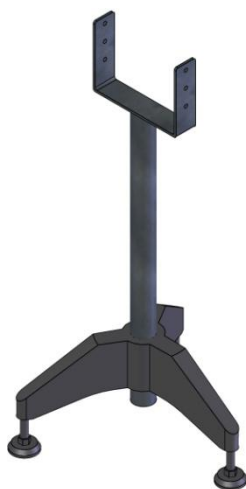

Composizione:

Telaio in tubolare d'acciaio inox \varnothing 48 mm : 1 pezzo
GF50 : 1 pezzo
PSR60 : 3 pezzi

Codice Ordinazione: JS1



Composizione:

Telaio in tubolare d'acciaio inox \varnothing 48 mm : 1 pezzo
GF50 : 1 pezzo
RP80 : 3 pezzi

Codice Ordinazione: JS1R



Composizione:

Telaio in tubolare d'acciaio inox Ø 48 mm
GF70 : 2 pezzi
PSR60 : 3 pezzi



Codice Ordinazione: JS1D



Composizione:

Telaio in tubolare d'acciaio inox Ø 48 mm
GF70 : 2 pezzi
RP80 : 3 pezzi

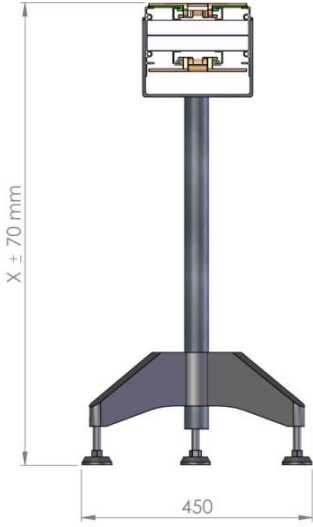
Codice Ordinazione: JS1DR

JS1	JS1D
	
X = piano catena richiesto	X = piano catena richiesto

**JS2D – JS5D**

Il sistema di supporti JS2D e JS5D sono composti da un telaio bipiede realizzato con un tubolare quadro in ferro verniciato o in acciaio Inox di misura diversa:

- 40x40 mm per il sistema JS2D
- 50x50 mm per il sistema JS5D

I piedi alla base del telaio sono realizzati in poliammide e sono regolabili in altezza, fino ad un massimo di ± 50 mm.

Le 2 staffe per il sostegno del canale del trasportatore sono saldate direttamente sul telaio. Il canale è ancorato alle staffe sfruttando i fori presenti sulla fiancata, per cui la distanza tra di esse è pari alla larghezza del canale.

Entrambi i modelli si adattano perfettamente ad ogni trasportatore Jollyflex, qualsiasi sia la sua larghezza: il telaio verrà realizzato appositamente in base all'ampiezza necessaria.

I piedi di appoggio standard non possiedono la gomma antivibrazione, ma possono essere predisposti per il foro di fissaggio a terra. Sempre per tutti e 2 i modelli è disponibile anche la versione su ruote.

Per la realizzazione di supporti di altezza non compresa in questi standard o di regolazioni maggiori, si raccomanda di contattare il nostro Ufficio Tecnico

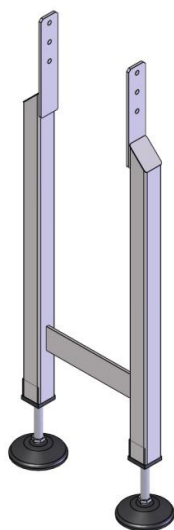
**Composizione:**

Telaio in tubolare quadro 40x40 mm
PSR100

: 2 pezzi

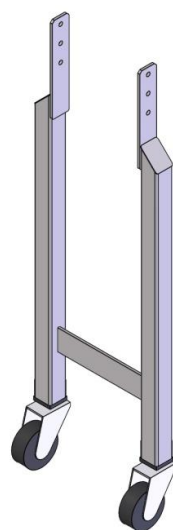
**Composizione:**

Telaio in tubolare quadro 40x40 mm
RP80

: 2 pezzi

Codice Ordinazione: JS2D**Codice Ordinazione: JS2DR**

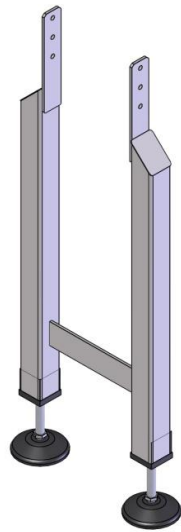

Composizione:

Telaio in tubolare quadro 50x50 mm
PSR100 : 2 pezzi

Codice Ordinazione: JS5D

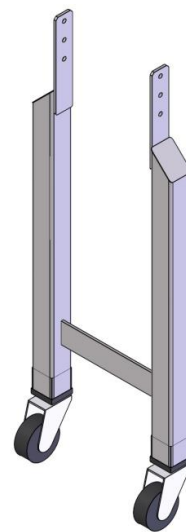

Composizione:

Telaio in tubolare quadro 50x50 mm
RP80 : 2 pezzi

Codice Ordinazione: JS5DR

JS2D	JS5D
<p>X = piano catena richiesto Y = L+164 mm Z = L+104 mm (dove L è la larghezza della catena)</p>	<p>X = piano catena richiesto Y = L+174 mm Z = L+124 mm (dove L è la larghezza della catena)</p>

**JS3 – JS4D**

Il sistema di supporti JS3 e JS4D sono composti da un telaio bipiede realizzato in profilo di alluminio di misura diversa:

- 40x40 mm per il sistema JS3
- 80x40 mm per il sistema JS4D

I piedi alla base del telaio sono realizzati in poliammide e sono regolabili in altezza, fino ad un massimo di ± 50 mm.

Le 2 staffe per il sostegno del canale del trasportatore sono avvitate direttamente sul telaio, usando le scanalature presenti sul profilo che lo compone. Il canale è ancorato alle staffe sfruttando i fori presenti sulla fiancata, per cui la distanza tra di esse è pari alla larghezza del canale.

Ogni modello si presta maggiormente al supporto di nastri trasportatori di larghezze differenti:

- il modello JS3 semplice si adatta perfettamente a trasportatori Jollyflex per catene di larghezza K750 e K1000
- il modello JS3D si adatta perfettamente a trasportatori Jollyflex per catene di larghezza K1200
- il modello JS4D invece si adatta perfettamente ad ogni trasportatore Jollyflex

I piedi di appoggio standard non possiedono la gomma antivibrazione, ma possono essere predisposti per il foro di fissaggio a terra. Per tutti e 3 i modelli è disponibile anche la versione su ruote.

Per la realizzazione di supporti di altezza non compresa in questi standard o di regolazioni maggiori, si raccomanda di contattare il nostro Ufficio Tecnico

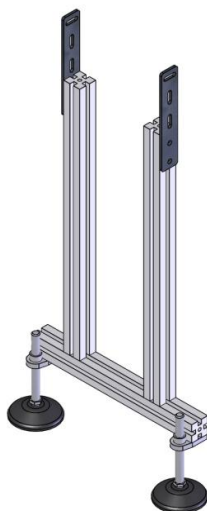
**Composizione:**

Telaio in profilo di alluminio 40x40 mm : 2 pezzi
SFC40 : 2 pezzi
BPSA4040 : 2 pezzi
PSR100 : 2 pezzi

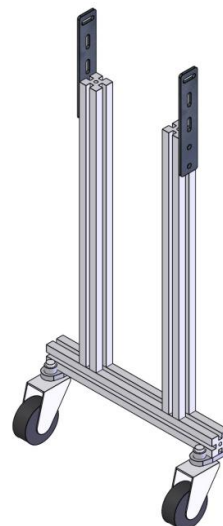
Codice Ordinazione: JS3**Composizione:**

Telaio in profilo di alluminio 40x40 mm : 2 pezzi
SFC40 : 2 pezzi
BPSA4040 : 2 pezzi
RP80 : 2 pezzi

Codice Ordinazione: JS3R

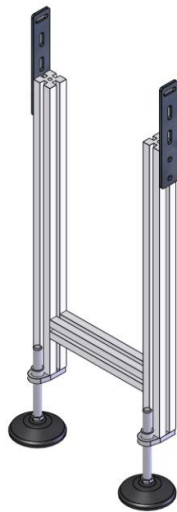

Composizione:

Telaio in profilo di alluminio 40x40 mm
SFC40 : 2 pezzi
BPSA4040 : 2 pezzi
PSR100 : 2 pezzi

Codice Ordinazione: JS3D

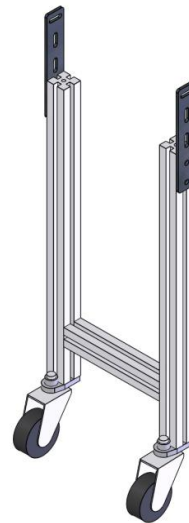

Composizione:

Telaio in profilo di alluminio 40x40 mm
SFC40 : 2 pezzi
BPSA4040 : 2 pezzi
RP80 : 2 pezzi

Codice Ordinazione: JS3DR

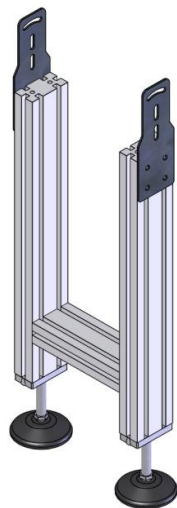

Composizione:

Telaio in profilo di alluminio 80x40 mm
MFS : 2 pezzi
BPSA8040 : 2 pezzi
PSR100 : 2 pezzi

Codice Ordinazione: JS4D

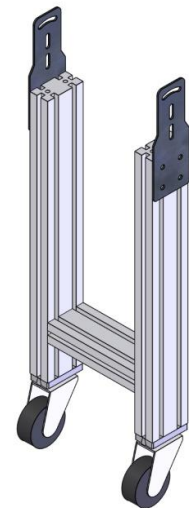

Composizione:

Telaio in profilo di alluminio 80x40 mm
MFS : 2 pezzi
BPSA8040 : 2 pezzi
RP80 : 2 pezzi

Codice Ordinazione: JS4DR

JS3	JS3D	JS4D
<p>Technical drawing of the JS3 conveyor model. It shows a side view of the conveyor with two rollers. Dimension X is the height from the base to the top of the rollers, labeled as $X \pm 50 \text{ mm}$. Dimension Y is the distance between the two rollers. Dimension Z is the width of the conveyor frame.</p>	<p>Technical drawing of the JS3D conveyor model. It shows a side view of the conveyor with two rollers. Dimension X is the height from the base to the top of the rollers, labeled as $X \pm 50 \text{ mm}$. Dimension Y is the distance between the two rollers. Dimension Z is the width of the conveyor frame.</p>	<p>Technical drawing of the JS4D conveyor model. It shows a side view of the conveyor with two rollers. Dimension X is the height from the base to the top of the rollers, labeled as $X \pm 50 \text{ mm}$. Dimension Y is the distance between the two rollers. Dimension Z is the width of the conveyor frame.</p>
<p>X = piano catena richiesto Y = L+206 mm Z = L+24 mm (dove L è la larghezza della catena)</p>	<p>X = piano catena richiesto Y = L+74 mm Z = L+24 mm (dove L è la larghezza della catena)</p>	<p>X = piano catena richiesto Y = L+74 mm Z = L+24 mm (dove L è la larghezza della catena)</p>

**COME COMPORRE IL CODICE DI ORDINAZIONE DEI SISTEMI DI SUPPORTO DEI TRASPORTATORI**

Descrizione	Codice di Ordinazione
Tipo di supporto	JS1 JS1R JS1D JS1DR JS2D JS2DR JS3 JS3R JS3D JS3DR JS4D JS4DR JS5D JS5DR
Materiale (dove disponibile)	Inox: X
Larghezza catena	K750 K1000 K1200
Altezza del piano catena	H seguito dall'altezza del piano catena in mm

Esempio:

Sostegno S5D in acciaio Inox con altezza richiesta 915 mm per catena larga 254 mm

Cod: JS5D-X-K1000-H915



Particolari di supporto del trasportatore

Base di sostegno con piedi

Materiale : Poliammide rinforzata
Colore : Nero
Confezione : 8 pezzi

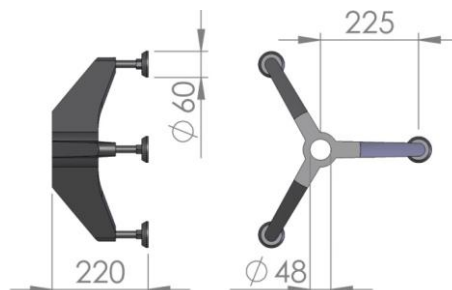

Codice Ordinazione: GF50

Materiale : Poliammide rinforzata
Colore : Nero
Confezione : 8 pezzi

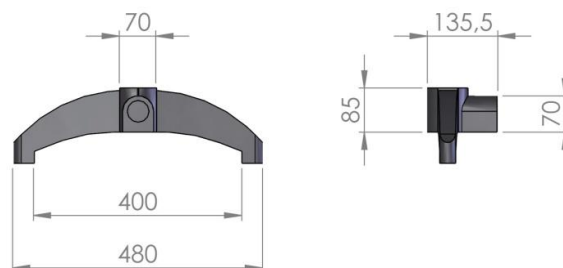

Codice Ordinazione: GF70

Staffe di fissaggio canale

Materiale : Acciaio inox
Confezione : 10 Pezzi (5+5)

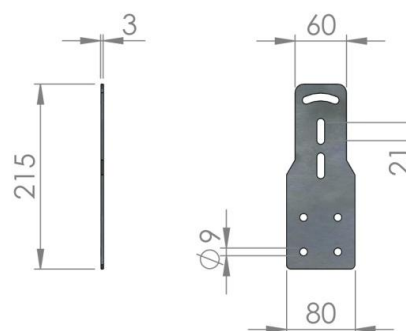

Codice Ordinazione: MFS

Materiale : Acciaio inox
Confezione : 10 Pezzi

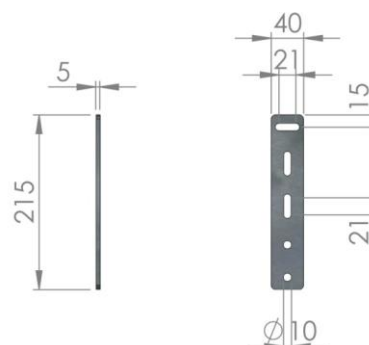

Codice Ordinazione: SFC40



Piedi e ruote di sostegno

Materiale : Acciaio zincato e poliammide
Colore : Nero
Confezione : 10 pezzi

Codice Ordinazione: PSR100

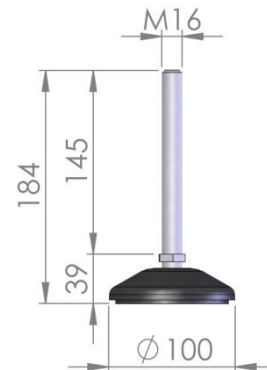

Materiale : Acciaio zincato e poliammide
Colore : Nero
Confezione : 10 pezzi

Codice Ordinazione: PSR60

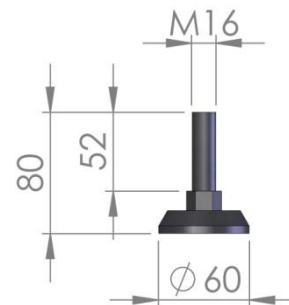

Materiale : Acciaio zincato e gomma
Confezione : 1 pezzo

Codice Ordinazione: RP80

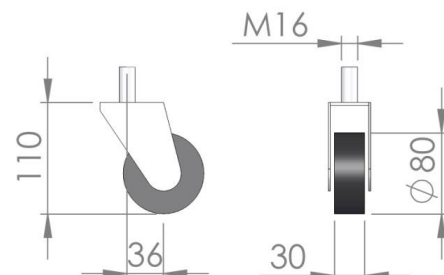



Basi di appoggio in alluminio sabbato

Materiale : Alluminio sabbato
Confezione : 10 Pezzi

Codice Ordinazione: BPSA4040

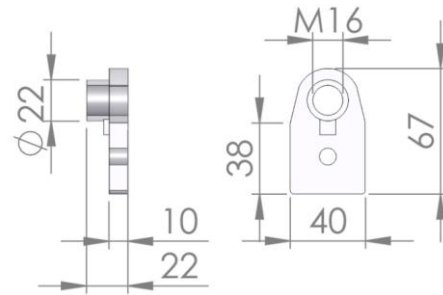

Materiale : Alluminio sabbato
Confezione : 10 Pezzi

Codice Ordinazione: BPSA8040

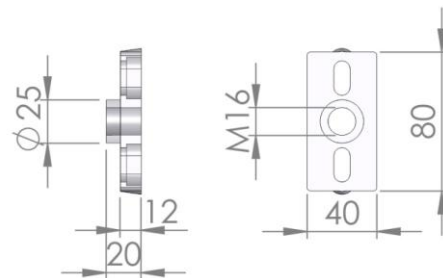

Profili di sostegno

Materiale : Alluminio anodizzato
Lunghezza : 3÷6 metri in barre

Codice Ordinazione: PS4040

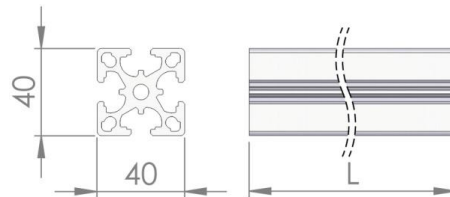

Materiale : Alluminio anodizzato
Lunghezza : 3÷6 metri in barre

Codice Ordinazione: PS8040

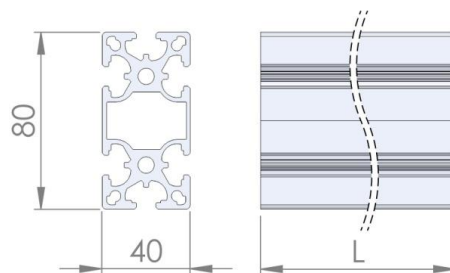



Tappo di chiusura profili

Materiale : Poliammide
Colore : Nero
Confezione : 10 pezzi

Codice Ordinazione: TC4040

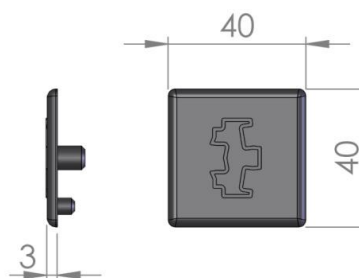

Dadi quadri

Materiale : Acciaio zincato
 : Acciaio inox
Confezione : 100 pezzi

Codice Ordinazione: DRM4/5/6/8

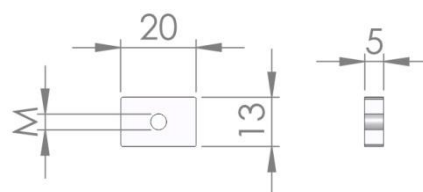

Angolari di collegamento

Materiale : Alluminio sabbiato
Confezione : 10 Pezzi

Codice Ordinazione: AC3525

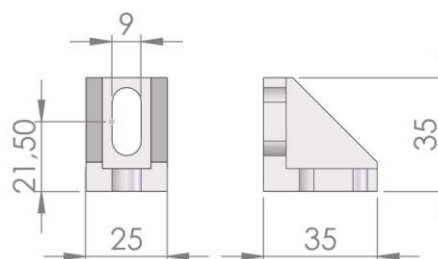

Materiale : Alluminio sabbiato
Confezione : 10 Pezzi

Codice Ordinazione: AC3525C

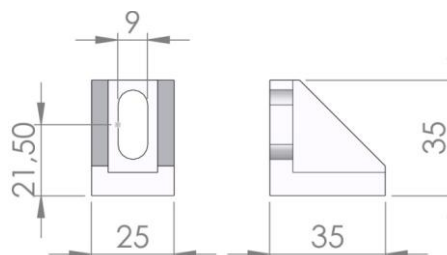



Materiale : Alluminio sabbiato
Confezione : 10 Pezzi

Codice Ordinazione: AC3570

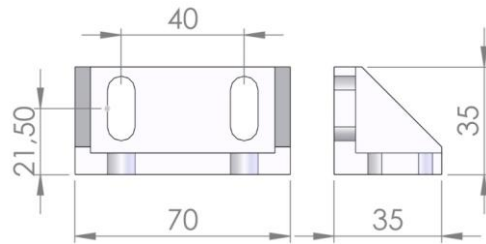

Materiale : Alluminio anodizzato
Confezione : 10 Pezzi

Codice Ordinazione: AC3070

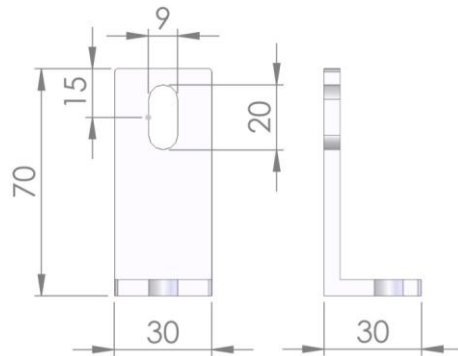

Materiale : Alluminio sabbiato
Confezione : 10 Pezzi

Codice Ordinazione: AC4387

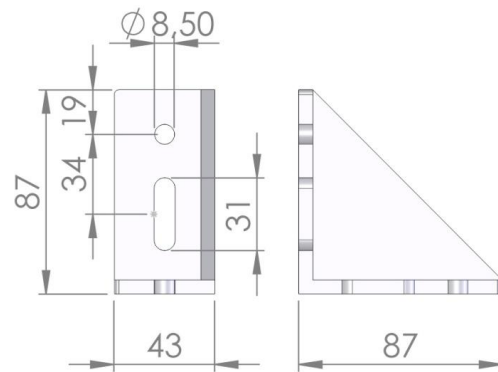



Piastrina di giunzione profili

Materiale : Alluminio sabbato
Confezione : 10 Pezzi

Codice Ordinazione: PG4040

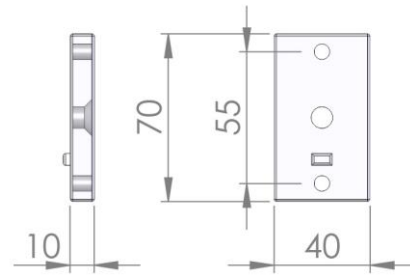

Materiale : Alluminio sabbato
Confezione : 10 Pezzi

Codice Ordinazione: PG8040

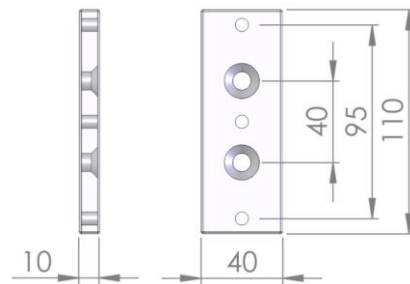

Materiale : Acciaio zincato
Confezione : 10 Pezzi

Codice Ordinazione: PG630/45/60/90

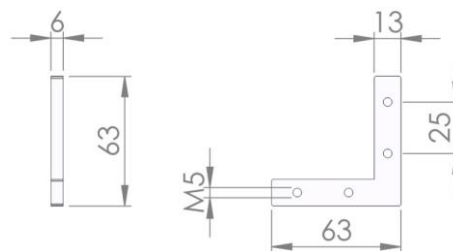



JOLLYFLEX Inox

Per linee in cui il trasportatore entra in stretto contatto con il prodotto nudo o in cui è necessario che il canale del trasportatore sia senza cave o in caso di richiesta specifica, esiste anche una versione Jollyflex realizzata in acciaio Inox, completa di tutti gli accessori.

Si prega di specificare al momento dell'ordine il tipo di materiale richiesto per la linea:

- la linea Inox semplice presenta una fiancata liscia e priva di cave realizzata in lamiera d'acciaio, conservando però al suo interno distanziali in alluminio. Lo stesso vale per curve, testate di motorizzazione e di rinvio, che conserveranno componentistica standard in alluminio al loro interno. Questo tipo di linea viene indicata come JFX
- la linea Inox sanificabile presenta invece una componentistica completamente realizzata in acciaio Inox e pensata appositamente per linee lavabili. Oltre alla fiancata liscia e priva di cave, i distanziali al suo interno sono realizzati in tondo d'acciaio. Anche curve a strisciamento, testate di motorizzazione e di rinvio saranno realizzati in modo che il trasportatore risulti completamente sanificabile. Questo tipo di linea viene indicata come JFW

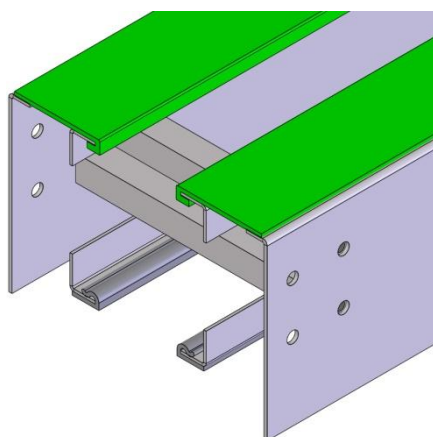

Canale guida catena Jollyflex in acciaio Inox

Materiale : Acciaio inox
Lunghezza : 3 m

Codice Ordinazione: JFX
JFW

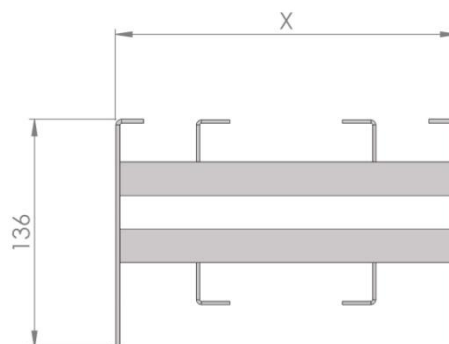

Ordinazione:

Per ordinare il canale premontato, si prega di specificare il tipo di catena che si vuole utilizzare, la sua larghezza (per queste 2 voci, vedere le pagine relative alle catene standard), il numero di spezzoni desiderati e la loro lunghezza: il costo di ogni spezzone, calcolato al metro, sarà arrotondato al mezzo metro successivo.

Un esempio di codice di ordinazione per uno spezzone di canale può essere il seguente:
Canale Jollyflex Sanificabile con catena 882 larga 190,5 mm lungo 1200 mm=
=JFW-882-K750-1200

Il costo per un canale come quello nell'esempio sarà quello di un canale lungo 1500 mm.